

Maintenance

- Place the unit on a level surface away from sources of direct sunlight or excessive heat.
- Protect your furniture when placing your unit on a natural wood and lacquered finish. A cloth or other protective material should be placed between it and the furniture.
- Clean your unit with a soft cloth moistened only with mild soap and water. Stronger cleaning agents such as thinner or similar materials can damage the surface of the unit.

A Consumer Guide to Product Safety

IMPORTANT SAFETY INSTRUCTIONS

When used in the directed manner, this unit has been designed and manufactured to ensure your personal safety. However, improper use can result in potential electrical shock or fire hazards. Please read all safety and operating instructions carefully before installation and use, and keep these instructions handy for future reference. Take special note of all warnings listed in these instructions and on the unit.

- Water and Moisture** – The unit should not be used near water. For example: near a bathtub, washbowl, kitchen sink, laundry tub, swimming pool or in a wet basement.
- Ventilation** – The unit should be situated so that its location or position does not interfere with its proper ventilation. For example, it should not be situated on a bed, sofa, rug or similar surface that may block ventilation openings. Also, it should not be placed in a built-in installation, such as a bookcase or cabinet, which may impede the flow of air through the ventilation openings.
- Heat** – The unit should be situated away from heat sources such as radiators, heat registers, stoves or other appliances (including amplifiers) that produce heat.
- Power Sources** – The unit should be connected to a power supply only of the type described in the operating instructions or as marked on the appliance.
- Power-Cable Protection** – Power supply cables should be routed so that they are not likely to be walked on or pinched by items placed upon or against them. It is always best to have a clear area from where the cable exits the unit to where it is plugged into an AC socket.
- Cleaning** – The unit should be cleaned only as recommended. See the Maintenance section of this manual for cleaning instructions.
- Objects and Liquid Entry** – Care should be taken so that objects do not fall and liquids are not spilled into any openings or vents located on the product.
- Attachments** – Do not use attachments not recommended by the product manufacturer.
- Lightning and Power Surge Protection** – Unplug the unit from the wall socket and disconnect the antenna or cable system during a lightning storm or when it is left unattended and unused for long periods of time. This will prevent damage to the product due to lightning and power-line surges.
- Overloading** – Do not overload wall sockets, extension cords, or integral convenience receptacles as this can result in a risk of fire or electric shock.
- Damage Requiring Service** – The unit should be serviced by qualified service personnel when:
 - the power supply cable or plug has been damaged.
 - objects have fallen into or liquid has been spilled into the enclosure.
 - the unit has been exposed to rain.
 - the unit has been dropped or the enclosure damaged.
 - the unit exhibits a marked change in performance or does not operate normally.
- Periods of Nonuse** – If the unit is to be left unused for an extended period of time, such as a month or longer, the power cable should be unplugged from the unit to prevent damage or corrosion.
- Servicing** – The user should not attempt to service the unit beyond those methods described in the user's operating instructions. Service methods not covered in the operating instructions should be referred to qualified service personnel.

Questions? Visit www.ekids.com

Internal Rechargeable Lithium-ion Battery

This device uses an internal rechargeable lithium-ion battery that should last the lifetime of the device. If you suspect your battery may be dead, try charging it several times. If the battery does not recharge, please contact us for repair information.

WARNING/DISPOSAL OF UNIT

Please do NOT attempt to change the battery yourself. If the battery has died and you do not want us to replace your battery, you should follow the disposal instructions below:

- Never dispose of used batteries/electronics with ordinary solid wastes, since they contain toxic substances.
- Always dispose of used batteries/electronics in accordance with the prevailing community regulations that apply to the disposal of batteries/electronics. If there are no local regulations concerning battery/electronics disposal, please dispose of the device in a waste bin for electronic devices.
- Many electronics retailers now recycle batteries and other electronic components at no charge. Check to see which ones in your area do so.

CAUTION

The battery used in this device may present a risk of fire, explosion or chemical burn if mistreated

- Never use or charge the battery if it appears to be leaking, discolored, deformed, or in any way abnormal.
- Never disassemble the unit or attempt to remove battery as that could cause leakage of alkaline solution or other electrolytic substance.
- Always confirm that the temperature is 5°C - 35° C (41° - 95° Fahrenheit) before you charge the battery.
- Leakage or deterioration of the battery may occur if this warning is not heeded.
- Never expose the battery to any liquid.
- Never expose the battery to excessive heat such as direct sunlight or fire. Never use the battery pack in an unventilated vehicle where excessive internal temperatures may be encountered.
- Always keep the battery out of the reach of infants and small children.

Questions? Visit www.ekids.com
© & ™ Lucasfilm Ltd. Used Under License. eKids, LLC

Charging the Li-B17E7

The Li-B17E7 is powered by a rechargeable battery in the speaker. **Make sure to charge speaker before use, using supplied combination cable.**

- Connect the micro-USB plug to the Audio/Charging jack on the speaker.
- Connect the standard USB plug to a powered USB port, such as that on a computer. Your computer should be connected to a wall outlet when speaker is charging. The light on the speaker will turn to solid red while charging and turn off when fully charged.
- When the battery is low, the red LED light will turn on. If you start to notice sound distortion at higher volumes, it's time to recharge the batteries.

NOTE: The charging LED light will override the pairing LED light pattern.

Using Bluetooth with the Li-B17E7

- Whenever the unit is set to Bluetooth mode, the Li-B17E7 will attempt to autolink a previously paired device for 3 minutes. If no device is paired, or to pair a new device, follow the steps below:
- Make sure your Bluetooth device and the Li-B17E7 are fully charged. Turn on your Bluetooth device and turn on Bluetooth mode (check in Options or Settings).
- Slide the of Aux/OFF/ Switch on the speaker to the Bluetooth position (). Press and hold the Bluetooth Pairing Button for 3 seconds. The red LED light will flash quickly, and a tone will sound as the speaker enters pairing mode.
- "StarWarsLi-B17" should appear on your device. If "Not Connected" or similar message appears, select "StarWarsLi-B17" to connect. If your device asks for a passcode, enter "1234".
- Once paired, a confirmation tone will sound and the red LED will shut off. You can then stream audio to the speaker.
- Control Bluetooth audio from your device. Remember to turn off the speaker and your device after listening.
- If no device is paired within 3 minutes, a failure tone will sound, the red light will flash slowly and the unit will revert to standby mode. To retry pairing, press and hold the Bluetooth Pairing Button for 3 seconds. If pairing is not successful, turn the power "OFF" on the speaker and repeat pairing procedure.

NOTE: To cancel current pairing mode, quickly press the Bluetooth Pairing Button for 1 second.

Answer / End Calls

The Li-B17E7 also comes equipped with a Speakerphone function which will be active when a call is coming through to your linked Bluetooth device. When an incoming call is received on your device, briefly press the Bluetooth Pairing/Speakerphone/Sound Effects Button on the speaker once to answer the call. Press and hold for 2 seconds to reject the call. Speak into the microphone during the call. To end the call, briefly press the Bluetooth Pairing/Speakerphone/Sound Effects Button again.

Using the Li-B17E7 with Aux Devices

- Connect the micro-USB plug to the Audio/Charging jack on the speaker.
- Connect the stereo 3.5mm audio plug to the headphone jack or line-out of any audio device.
- Slide the of Aux/OFF/ Switch on the speaker to the "Aux" position.
- Press play on your audio device and adjust its volume to listen to audio.
- When done listening, move the Aux/OFF/ Switch to the OFF position to turn the unit off. Remember to turn off your audio device, too.

STAR WARS | **iHome** | Model: Li-B17E7
MILLENNIUM FALCON™ SPEAKER

EN

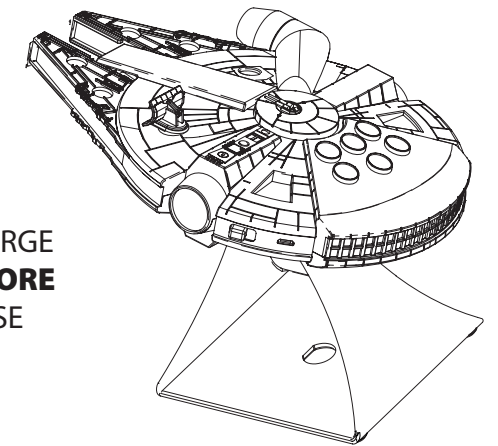

CHARGE BEFORE USE

Questions? Visit www.ekids.com

BC

This item is NOT a toy



This product bears the selective sorting symbol for waste electrical and electronic equipment (WEEE). This means that this product must be handled pursuant to European Directive 2012/19/EU in order to be recycled or dismantled to minimize its impact on the environment.



For further information, please contact your local or regional authorities. Electronic products not included in the selective sorting process are potentially dangerous for the environment and human health due to the presence of hazardous substances.

This device complies with the essential requirements of the R&TTE Directive 1999/5/EC. The following test methods have been applied in order to prove presumption of conformity with the essential requirements of the R&TTE Directive 1999/5/EC

IMPORTANT

Read before proceeding
If you have any question regarding the operation or use of this product, please visit www.ekids.com to view answers to frequently asked questions.
To learn more about this and other iHome products, please visit us online at www.ekids.com

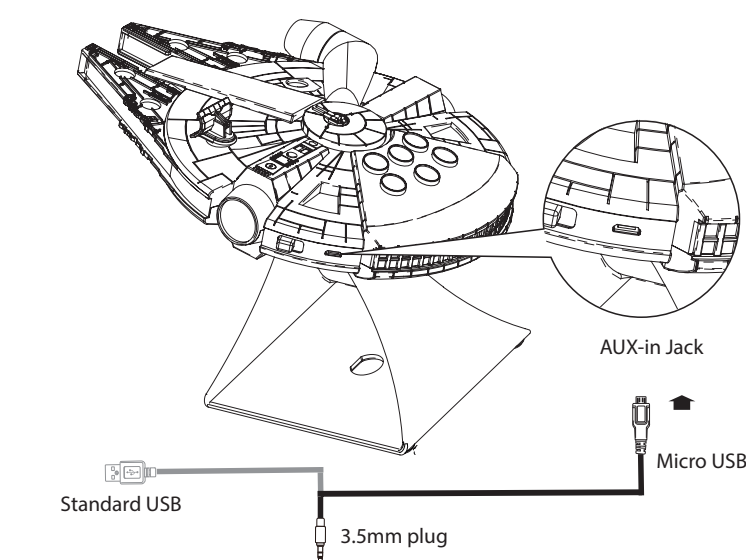
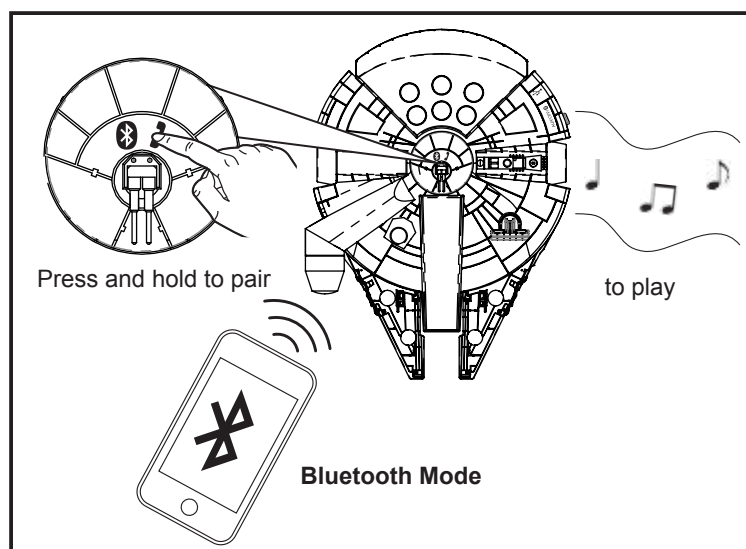

Aux-in Mode

Top View

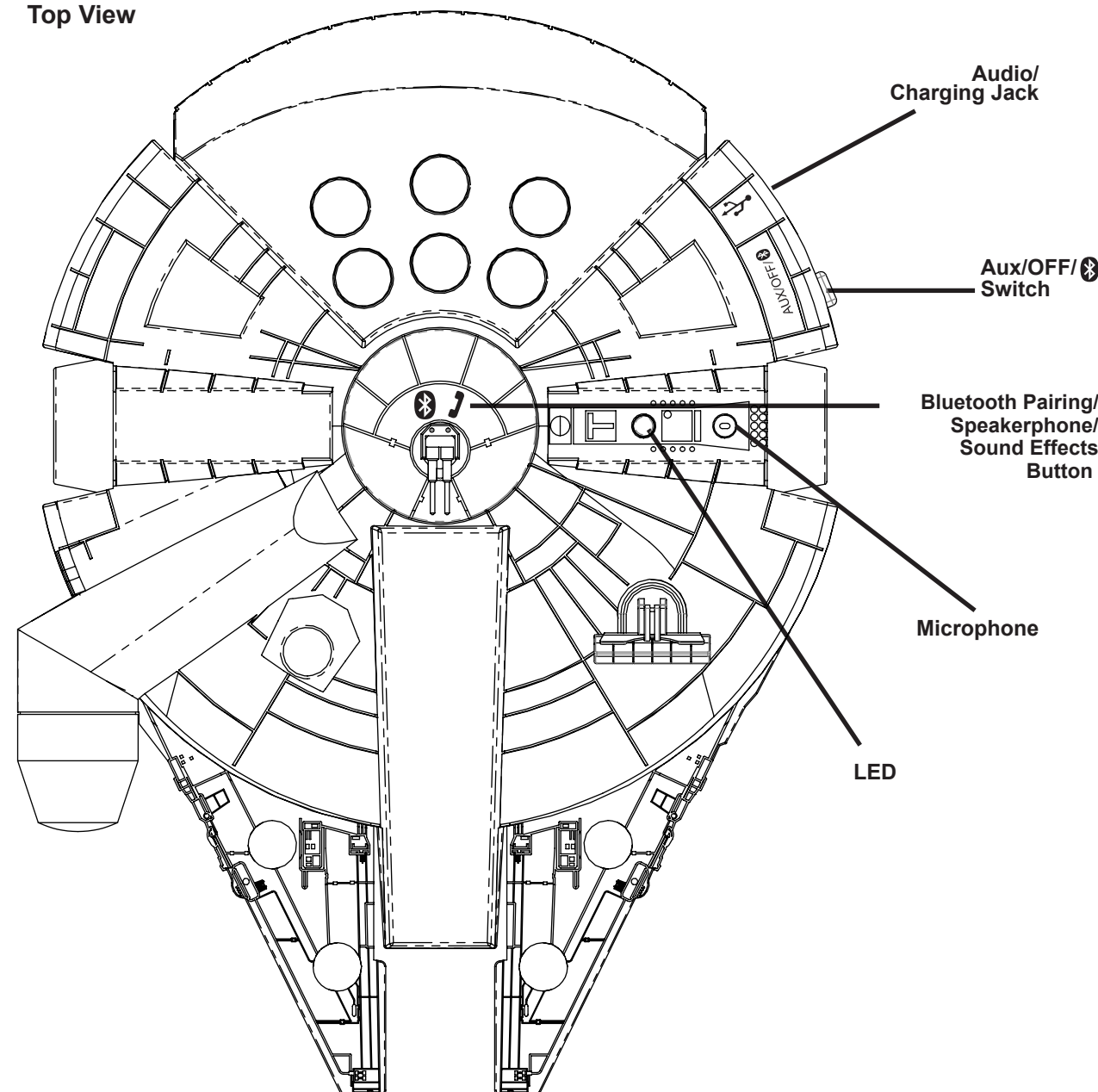

Note: The unit is equipped with a Try Me feature. Before using the unit, pull out and discard the plastic Demo Tab located on the bottom panel.
Note: The unit is equipped with a Try Me feature. When unit is OFF, press the Bluetooth Pairing/Speakerphone/Sound Effects Button to play/stop built-in music.

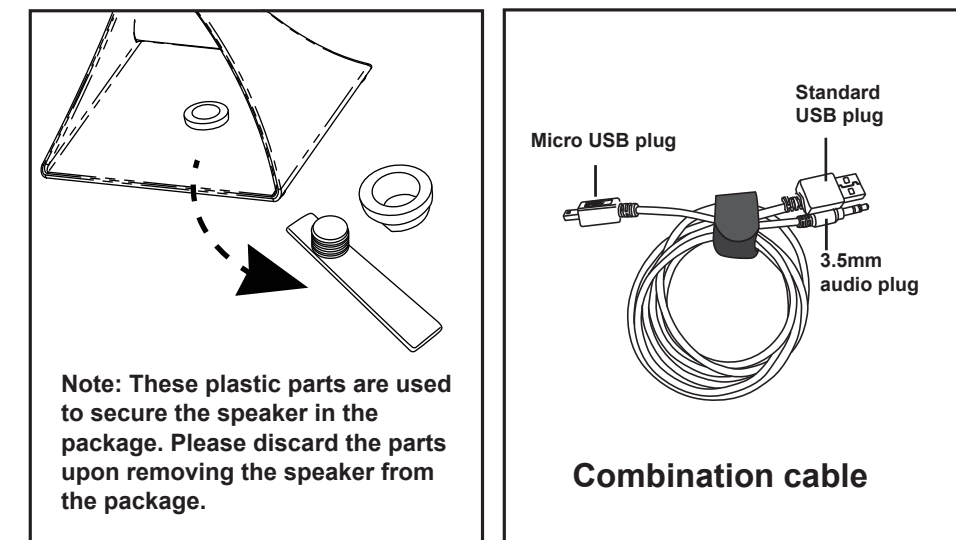

Charging the Li-B17E7 CHARGE BEFORE USE

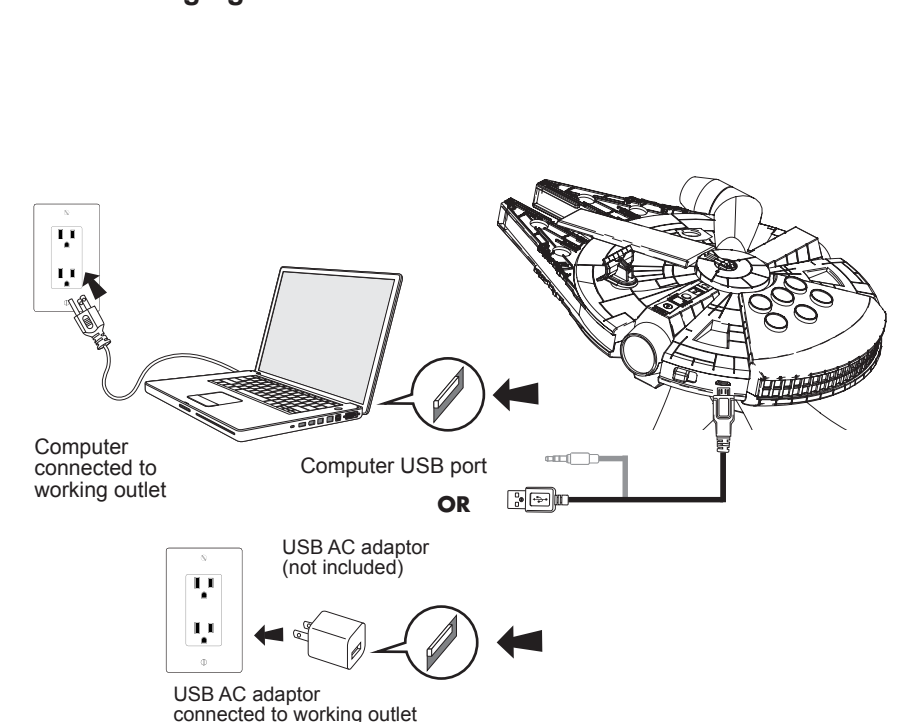

Mantenimiento

- Coloque la unidad sobre una superficie nivelada lejos de la luz solar directa y de fuentes de calor excesivo.
- Proteja sus muebles cuando coloque la unidad sobre madera natural y acabados esmaltados. Debe colocarse un paño u otro material protector entre la unidad y el mueble.
- Limpie su unidad con un paño suave humedecido sólo con jabón suave y agua. Los agentes de limpieza más fuertes, como disolventes o materiales similares, pueden dañar la superficie de la unidad.

sumidor para la seguridad del producto

INSTRUCCIONES DE SEGURIDAD IMPORTANTES

Si se utiliza de la forma adecuada, este equipo está diseñado y fabricado de manera que garantiza tu seguridad personal. Sin embargo, un uso indebido puede provocar una descarga eléctrica o un incendio.

Lee todas las instrucciones de seguridad y funcionamiento detenidamente antes de la instalación y el uso y tenlas siempre a mano para consultas futuras. Presta especial atención a las advertencias enumeradas en estas instrucciones y en el propio aparato.

- Agua y humedad:** La unidad no debe utilizarse cerca del agua, por ejemplo, cerca de una bañera, lavamanos, fregadero, lavadero, piscina o en un sótano húmedo.
- Ventilación:** La unidad debe situarse de modo que su colocación no afecte a la correcta ventilación. Por ejemplo, no debe ponerse sobre una cama, un sofá, un tapete o una superficie similar que pueda bloquear los orificios de ventilación. Tampoco debe ubicarse en una instalación empotrada, como una librería o un armario, que pueda impedir el flujo de aire a través de los orificios de ventilación.
- Calor:** La unidad debe estar alejada de las fuentes de calor, como radiadores, contadores, cocinas u otros aparatos (amplificadores incluidos) que emanan calor.
- Fuentes de alimentación:** La unidad debe conectarse únicamente a una red eléctrica del tipo descrito en las instrucciones de funcionamiento o indicado en el aparato.
- Protección del cable:** Los cables de alimentación deben extenderse de manera que nadie los vaya a pisar ni los aprisione ningún objeto. Lo mejor es disponer de una zona despejada desde la salida del cable de la unidad hasta el lugar en que este se enchufe a la corriente.
- Limpieza:** La unidad sólo debe limpiarse de la forma recomendada. Consulta la sección «Mantenimiento» de este manual para ver las instrucciones de limpieza.
- Entrada de objetos o líquidos:** Se debe prestar especial atención a que no caiga ningún objeto ni líquido por las aberturas u orificios del equipo. into any openings or vents located on the product.
- Accesorios:** No deben utilizarse accesorios que no sean los recomendados por el fabricante del producto.
- Protección contra rayos y picos de corriente:** Desconecta la unidad del enchufe de la pared y desconecta también la antena y el sistema de cableado durante las tormentas eléctricas, cuando te vayas de casa o cuando no vayas a utilizar el aparato durante un periodo de tiempo prolongado. Esto evitará posibles daños debidos a rayos o picos de corriente.
- Sobrecarga:** No sobrecargues los enchufes, alargos, ladrones o regletas, ya que podrías provocar un incendio o sufrir una descarga eléctrica.
- Daños que requieren reparación:** La unidad debe ser reparada por personal técnico cualificado cuando:
 - el cable de alimentación o el enchufe estén dañados;
 - hayan caído objetos o líquidos dentro de la caja;
 - la unidad haya estado expuesta a la lluvia;
 - la unidad se haya caído o se haya dañado la caja;
 - la unidad presente una alteración importante del funcionamiento o no funcione con normalidad.
- Antena:** No conectes el aparato a una antena externa (salvo a la antena que se incluye).
- Periodos sin utilizar:** Si no vas a utilizar la unidad durante un periodo de tiempo prolongado, como un mes o más, desenchufa el cable de alimentación de la unidad para evitar posibles daños y corrosión.

¿Preguntas? Visita www.ekids.com

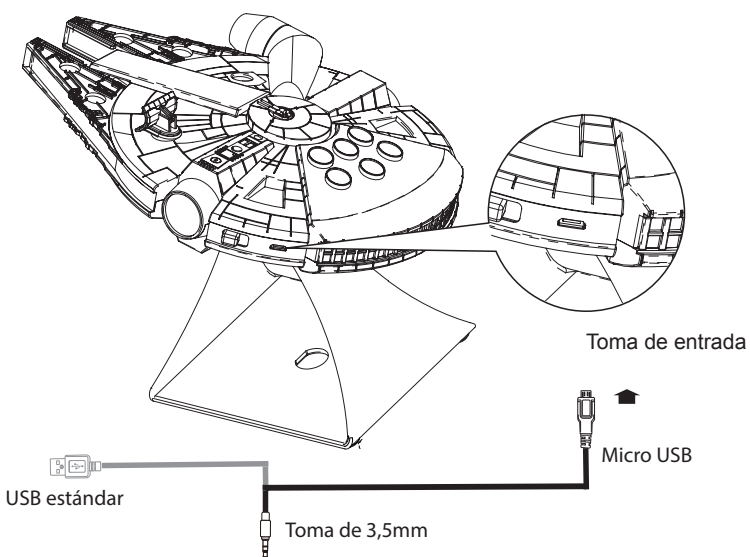
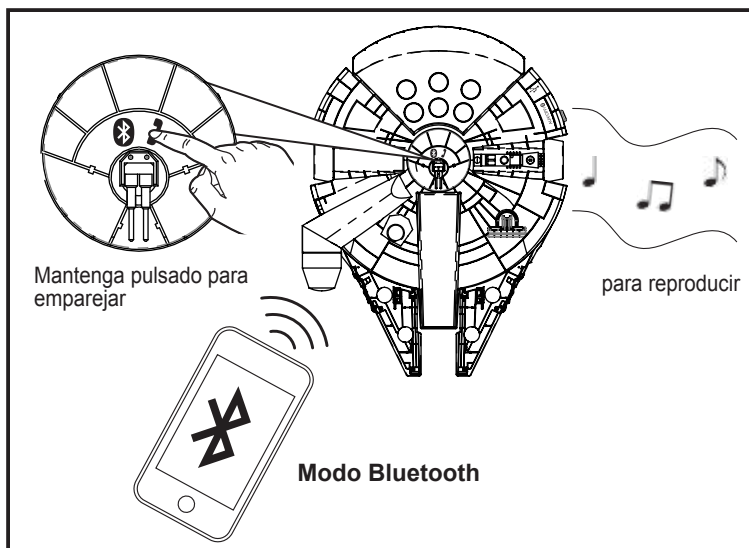

Modo de entrada Aux

Batería interna recargable de iones de litio

Este dispositivo utiliza una batería interna recargable de iones de litio, que debería durar toda la vida útil del dispositivo. Si usted sospecha que la batería puede estar agotada, trate de cargarla varias veces. Si no se recarga la batería, por favor, póngase en contacto con nosotros para obtener información sobre la reparación.

ADVERTENCIA/ELIMINACIÓN DE LA UNIDAD

Por favor, NO intente cargar la batería usted mismo. Si la batería está agotada y no desea que nosotros la sustituyamos, debe seguir las instrucciones siguientes para deshacerse de ella:

- Nunca elimine las baterías/productos electrónicos usados junto con la basura doméstica ordinaria, ya que contienen sustancias tóxicas.
- Elimine las baterías/productos electrónicos usados siempre de acuerdo con las normativas comunitarias que se apliquen a la eliminación de baterías/productos electrónicos. Si no existe una regulación acerca de la eliminación de baterías/productos electrónicos, por favor elimine el dispositivo en un contenedor para dispositivos electrónicos.
- Muchos distribuidores de equipos electrónicos ya reciclan baterías y otros componentes electrónicos sin ningún coste. Compruebe si algunos de su zona lo hacen.

PRECAUCIÓN

La batería usada en este dispositivo puede suponer un peligro de incendio o explosión o quemadura química si no se manipula correctamente

- Nunca utilice ni cargue la batería si aparece con pérdida de líquido, descolorida, deformada, u otro tipo de anomalía.
- Nunca desmonte la unidad o intente retirar la batería ya que esto puede provocar fugas de la solución alcalina u otra sustancia electrolítica.
- Confirme siempre que la temperatura está entre 5°C y 35° C (41° - 95° Fahrenheit) antes de cambiar la batería.
- Se pueden producir fugas o el deterioro de la batería si no se sigue esta advertencia.
- Nunca exponga la batería a cualquier líquido.
- Nunca exponga la batería a un calor excesivo o a la luz solar directa o al fuego. Nunca use la batería en un vehículo sin ventilación en cuyo interior se pueden alcanzar elevadas temperaturas.
- Mantenga siempre la batería lejos del alcance de los bebés y de los niños pequeños.

¿PREGUNTAS? Visite www.ekids.com
© & ™ Lucasfilm Ltd. Utiliza bajo licencia. eKids, LLC

Carga del Li-B17E7

El Li-B17E7 está alimentado por una batería recargable en el altavoz. **Asegúrese de cargar el altavoz antes de su uso, de usar el cable de combinación suministrado.**

- Conecte la toma de entrada micro-USB a la toma de audio/carga del altavoz.
- Conecte la toma USB estándar a un puerto USB con alimentación, como el de un ordenador. Su ordenador debe estar conectado a una toma de pared cuando el altavoz está cargándose. La luz del altavoz se volverá roja fija durante la carga, y se apagará cuando esté recargada.
- Cuando la batería esté baja, la luz LED roja se encenderá. En caso de que empiece a notar distorsión del sonido a volúmenes elevados, es el momento de cargar las pilas.

NOTA: La luz LED de carga anulará el modelo de luz de emparejamiento LED.

Uso del Bluetooth con el Li-B17E7

- Siempre que la unidad esté fijada en modo Bluetooth (📶), el Li-B17E7 intentará vincularse automáticamente a un dispositivo emparejado previamente durante 3 minutos. Si el dispositivo no está emparejado, o se va a emparejar un nuevo dispositivo, siga los pasos que aparecen debajo:
- Asegúrese que el dispositivo Bluetooth y el Li-B17E7 están totalmente cargados. Encienda el dispositivo Bluetooth y conecte el modo Bluetooth (compruebe en Opciones o Configuración).
- Deslice el interruptor Aux/OFF/🔊 del altavoz a la posición Bluetooth (📶). Pulse y mantenga pulsado el botón Bluetooth Pairing durante 3 segundos. La luz LED roja parpadeará rápidamente y sonará un tono cuando el altavoz entre en modo emparejamiento.
- En su dispositivo debe aparecer "StarWarsLi-B17". Si aparece el mensaje "Not Connected" u otro similar, seleccione "StarWarsLi-B17" para conectarse. Si el dispositivo solicita un código de acceso, introduzca '1234'.
- Una vez emparejado, sonará un tono de emparejamiento y el LED rojo se apagará. Entonces se puede transmitir sonido a los altavoces.
- Controle el audio Bluetooth desde su dispositivo. Recuerde apagar el altavoz y su dispositivo tras terminar de escucharlos.
- Si no se empareja ningún dispositivo durante 3 minutos, sonará un tono de fallo; parpadeará la luz roja lentamente y la unidad volverá a modo de espera. Para volver a intentar emparejarlo, pulse y mantenga pulsado el botón **Bluetooth Pairing** durante 3 segundos. Si el emparejamiento no tiene éxito, gire el interruptor de alimentación a "OFF" en el altavoz y repita el modo de emparejamiento.

NOTA: Para cancelar el modo de emparejamiento actual pulse rápidamente el botón Bluetooth Pairing durante 1 segundo.

Responder/Finalizar llamadas

El Li-B17E7 asimismo viene equipado con una función de manos libres, que se activará cuando entre una llamada a través del dispositivo Bluetooth vinculado. Cuando se reciba una llamada entrante en el dispositivo, pulse brevemente en botón **Bluetooth Pairing/Speakerphone/Sound Effects** en el altavoz una vez para responder la llamada. Manténgalo pulsado durante 2 segundos para rechazar la llamada. Hable al micrófono durante la llamada. Para finalizar la llamada, vuelva a pulsar el botón **Bluetooth Pairing/Speakerphone/Sound Effects**.

Uso de la Li-B17E7 con dispositivos auxiliares

- Conecte la toma de entrada micro-USB a la toma de audio/carga del altavoz.
- Conecte el conector estéreo de audio de 3,5mm al conector de altavoces o al de salida de línea de cualquier dispositivo de audio.
- Deslice el interruptor Aux/OFF/🔊 del altavoz a la posición "Aux".
- Pulse Play en su dispositivo de audio y ajuste el volumen para escuchar el audio.
- Cuando haya finalizado la audición, mueva el interruptor Aux/OFF/🔊 a la posición OFF para apagar la unidad. ¡Recuerde apagar también su dispositivo de audio!

Vista superior

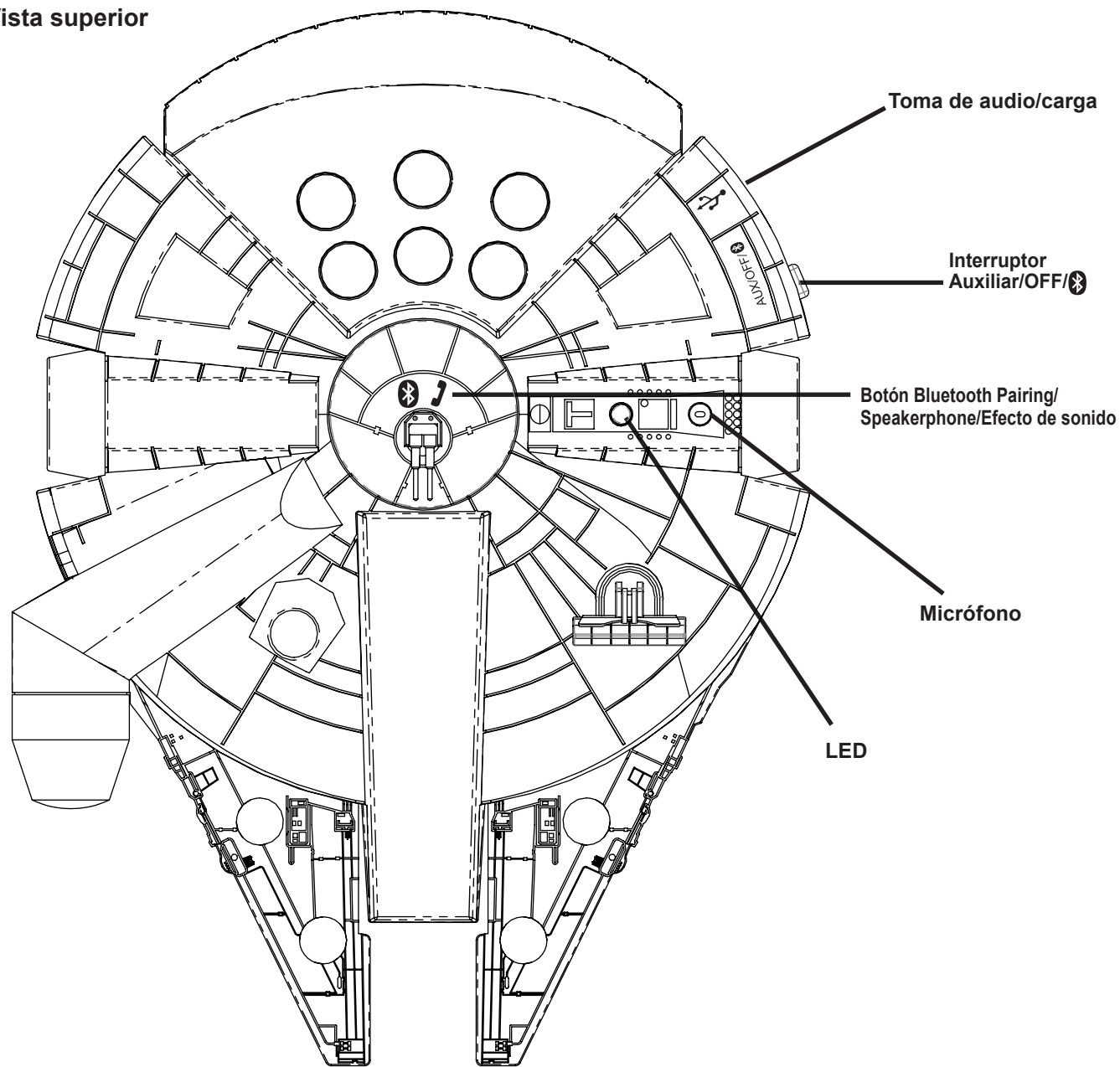

Nota: La unidad está equipada con la propiedad Pruébame. Antes de usar la unidad, extraiga y deseche la pestaña de Demostración situada en el panel inferior.
Nota: La unidad está equipada con la propiedad Pruébame. Cuando la unidad está APAGADA, pulse el botón Emparejamiento **Bluetooth Pairing/Speakerphone/Sound Effects** para reproducir / detener la música integrada.

STAR WARS

iHome

Modelo: Li-B17E7
Altavoz MILLENNIUM FALCON™

ES

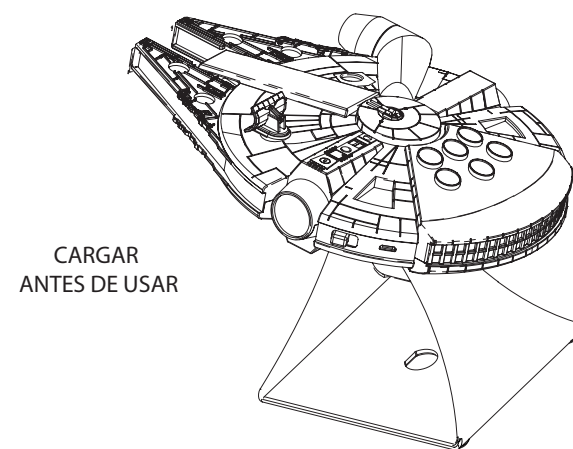

CARGAR ANTES DE USAR

¿PREGUNTAS? Visite www.ekids.com

BC

Artículo No es un juguete



Este producto cuenta con el símbolo de separación selectiva de residuos de aparatos eléctricos y electrónicos (WEEE). Ello significa que el producto debe tratarse conforme a la Directiva 2012/19/EU en su reciclaje o desmontaje para minimizar su impacto sobre el medio ambiente.

Para más información, ponte en contacto con la autoridad competente de tu ayuntamiento o comunidad.

Los aparatos electrónicos que no sigan en este proceso de separación selectiva pueden representar un peligro para el medio ambiente y la salud humana debido a que contienen sustancias peligrosas.

Este dispositivo cumple con los requisitos esenciales de la Directiva R & TTE 1999/5 / CE. Los siguientes métodos de prueba se han aplicado con el fin de demostrar la presunción de conformidad con los requisitos esenciales de la Directiva R & 1999/5 / CE TTE

¡IMPORTANTE!

Lea esto antes de comenzar

Si tiene alguna pregunta acerca del funcionamiento o uso de este producto, por favor visite www.ekids.com para encontrar respuestas a las preguntas frecuentes.

Para aprender acerca de este y otros productos iHome, por favor visítenos online en www.ekids.com

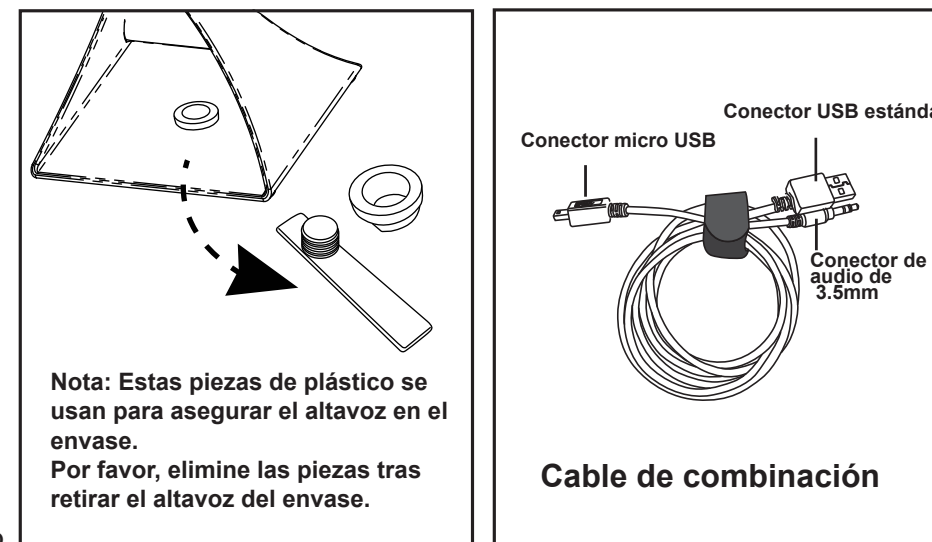

Carga del Li-B17 CARGAR ANTES DE USAR

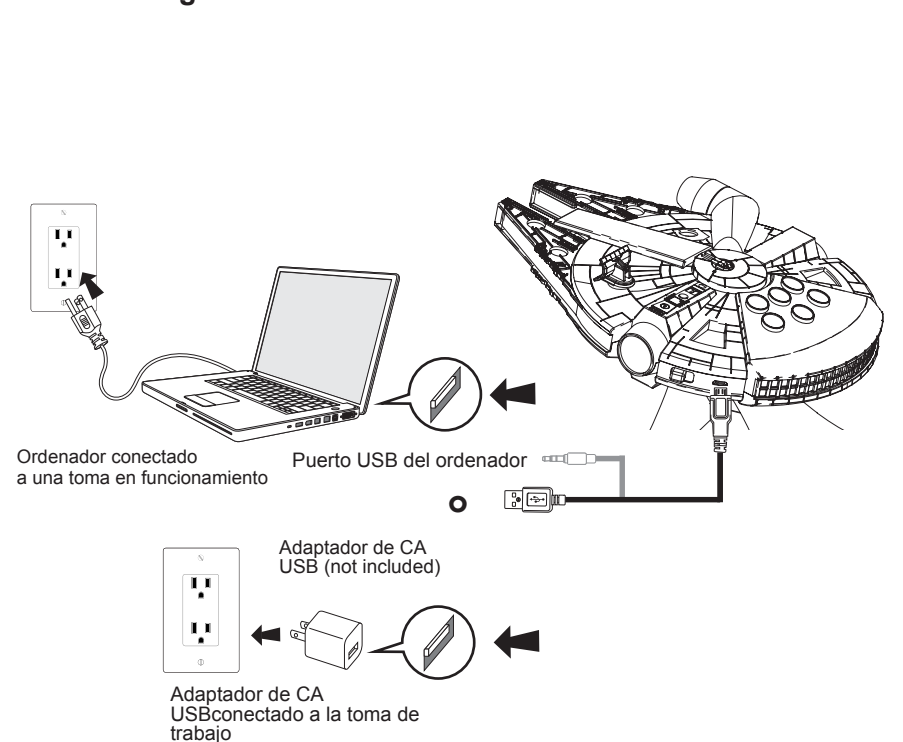

Entretien

- L'appareil doit être placé sur une surface plane, loin de la lumière directe du soleil et des sources de chaleur excessive.
- Protégez vos meubles lorsque vous placez l'unité sur du bois naturel ou un fini laqué. Un chiffon ou autre matériel protecteur devrait être placé entre l'unité et le meuble.
- Nettoyez votre unité avec un linge doux humide avec du savon doux et de l'eau. Les agents de nettoyage forts, tels que les diluants ou produits similaires peuvent endommager la surface de l'appareil.

Guide du consommateur concernant la sécurité des

IMPORTANTES CONSIGNES DE SÉCURITÉ

Lorsqu'il est utilisé de la manière indiquée, cet appareil a été conçu et fabriqué pour assurer votre sécurité personnelle. Néanmoins, une utilisation incorrecte peut entraîner des risques de décharges électriques ou d'incendie. Veuillez lire soigneusement toutes les consignes de sécurité et le mode d'emploi avant toute installation et toute utilisation; conservez-les à titre de référence. Faites attention à tous les avertissements figurant dans ces consignes et sur l'appareil.

- Eau et humidité** – L'appareil ne doit pas être utilisé près de l'eau. Exemples : près d'une baignoire, d'un lavabo, d'un évier de cuisine ou de salle de lavage, dans un sous-sol humide ou près d'une piscine.
- Ventilation** – L'appareil doit être placé de sorte que son emplacement ou sa position ne nuise pas à une bonne ventilation. Par exemple, il ne doit pas être situé sur un lit, un sofa, un tapis ou une surface similaire pouvant bloquer les événements; d'autre part, ne le placez pas dans un endroit encastré, tel une bibliothèque ou une armoire pouvant empêcher l'air de s'écouler par les événements.
- Chaleur** – Placez l'appareil à l'écart de sources de chaleur telles qu'un radiateur, un registre de chaleur, un réchaud ou autre appareil (y compris un amplificateur) produisant de la chaleur.
- Sources d'alimentation** – Branchez l'appareil uniquement à un bloc d'alimentation du type décrit dans le mode d'emploi ou indiqué sur l'appareil.
- Protection du câble d'alimentation** – Acheminez les cordons d'alimentation de sorte que personne ne puisse marcher dessus ou qu'ils ne puissent être coincés par des éléments placés sur eux ou contre eux. Il vaut toujours mieux avoir une surface dégagée entre la sortie du cordon de l'appareil et son branchement dans une prise secteur.
- Nettoyage** – L'appareil ne doit être nettoyé que tel qu'il l'est recommandé. Consultez la section Entretien du présent manuel pour consulter les instructions de nettoyage.
- Pénétration par des objets et des liquides** – Assurez-vous qu'aucun objet ne tombe ou qu'aucun liquide ne se déverse dans les ouvertures ou événements du produit.
- Accessoires** – Évitez d'utiliser des accessoires non recommandés par le fabricant du produit.
- Protection contre la foudre et la surtension** – Débranchez l'appareil de la prise murale et déconnectez l'antenne ou le câble pendant un orage électrique, ou lorsqu'il est laissé inutilisé et sans surveillance pendant de longues périodes. Ceci permettra d'éviter d'endommager l'appareil pour cause de foudre ou de surtension temporaire.
- Surcharge** – Évitez de surcharger les prises murales, cordons d'alimentation ou prises de courants intégrées car cela peut entraîner un risque de feu ou de choc électrique.
- Dommages nécessitant un entretien** – L'appareil doit être réparé par des techniciens qualifiés dans les situations suivantes:

- Le cordon d'alimentation ou la prise a été endommagé;
 - Des objets ou des liquides ont pénétré à l'intérieur du boîtier;
 - L'appareil a été exposé à la pluie;
 - L'appareil a subi une chute ou bien son boîtier a été endommagé;
 - L'appareil fonctionne bien moins que d'habitude ou ne fonctionne pas normalement.
- Périodes de non utilisation** – Pendant de longues périodes de non utilisation de l'appareil, d'un mois ou plus, le cordon d'alimentation doit être débranché de l'appareil, et ce, afin de prévenir tout dommage ou toute corrosion.
 - Entretien** – L'utilisateur doit éviter tout entretien de l'appareil qui n'est pas explicitement décrit dans le mode d'emploi. Les entretiens non traités dans le manuel d'emploi doivent être confiés à un personnel de service qualifié.

Des questions ? Visitez www.ekids.com

Batterie au lithium-ion intégrée rechargeable

Cet appareil utilise une pile interne au lithium ionique rechargeable, prévue pour durer autant que l'appareil. Si vous pensez que votre pile est peut être morte, essayez de la charger à plusieurs reprises. Si la pile ne se recharge pas, contactez-nous pour obtenir des informations de réparation.

AVERTISSEMENT/MISE AU REBUT DE L'UNITÉ

N'essayez pas de changer la pile vous-même. Vous devez suivre les instructions de mise au rebut ci-dessous relatives aux batteries usées :

- Ne jetez jamais vos piles et équipements électroniques avec vos ordures ménagères, ils contiennent des substances toxiques.
- Débarrassez-vous toujours de vos piles et équipements électroniques conformément aux règlements en vigueur dans votre région en matière de mise au rebut de ces composants. En l'absence de toute réglementation en la matière, déposez vos piles et équipements électroniques dans un conteneur de recyclage installé à cet effet.
- Aujourd'hui, de nombreux magasins d'appareils électroniques acceptent que vous y déposiez les piles et autres composants électroniques que vous ne voulez plus. Faites le tour des magasins de votre quartier pour savoir ce qu'il en est.

ATTENTION

La pile de cet appareil présente un risque d'incendie, d'explosion ou de brûlure chimique lorsqu'elle est mal utilisée

- N'utilisez pas et ne rechargez pas de batterie qui semble avoir une fuite, décolorée, déformée ou anormale d'une manière ou d'une autre.
- Ne démontez jamais l'unité et ne tentez jamais d'enlever la batterie car cela pourrait provoquer une fuite de solution alcaline ou de son électrolyte.
- Toujours vérifier que la température se trouve entre 5 °C et 35 °C (41 ° - 95 °F) avant de recharger la batterie.
- Si cet avertissement n'est pas respecté, une fuite ou une détérioration de la batterie peut se produire.
- N'exposez jamais la batterie à des liquides.
- N'exposez jamais la batterie à une chaleur excessive telle que rayons du soleil, feu, etc. N'utilisez jamais la batterie dans un véhicule non aéré où les températures internes risquent d'être excessives.
- Gardez toujours la batterie hors de la portée des petits et grands enfants.

Des questions ? Visitez www.ekids.com
© & ™ Lucasfilm Ltd. Utilisée sous licence. eKids, LLC





Recharge de Li-B17E7

L'enceinte Li-B17E7 est alimentée par une batterie rechargeable intégrée. **Veillez à charger l'enceinte avant de l'utiliser, d'utiliser le câble combiné fourni.**

- Branchez le connecteur micro USB dans le port  audio / de charge de l'enceinte.
- Branchez le connecteur USB standard dans un port USB alimenté, celui d'un ordinateur par exemple. Votre ordinateur doit être connecté à une prise secteur pendant la charge de l'enceinte. Le voyant de l'enceinte devient rouge fixe pendant la charge puis s'éteint lorsque la batterie est complètement chargée.
- Lorsque la batterie est faible, le témoin rouge s'allume. Si vous commencez à remarquer une déformation du son à un volume élevé, il est temps de recharger les batteries.

REMARQUE : Le témoin de charge l'emporte sur le témoin de couplage.

Utilisation de Bluetooth avec Li-B17E7



- Chaque fois que vous basculez l'unité en mode Bluetooth (), Li-B17E7 essaie pendant 3 minutes de se connecter automatiquement à un appareil déjà couplé. Si aucun appareil n'est couplé ou pour coupler un nouvel appareil, suivez les étapes ci-dessous :
- Assurez-vous que votre appareil Bluetooth et Li-B17E7 sont chargés. Allumez votre appareil Bluetooth et activez le mode Bluetooth (reportez-vous aux Options ou Réglages).
- Positionnez le commutateur Aux/OFF/  de l'enceinte sur Bluetooth (). Maintenez appuyée la touche Bluetooth Pairing  pendant 3 secondes. Le témoin rouge se met à clignoter rapidement et une tonalité sera émise pendant que l'enceinte passe en mode couplage.
- « StarWarsLi-B17 » doit apparaître sur votre appareil. Si « Not Connected » ou un message similaire apparaît, sélectionnez « StarWarsLi-B17 » pour effectuer la connexion. Répondez par « 1234 » si un mot de passe vous est demandé.
- Une fois le couplage réussi, une tonalité de confirmation sera émise et le témoin rouge s'éteint. Vous pouvez ensuite diffuser de l'audio vers l'enceinte.
- Contrôler l'audio Bluetooth à partir de votre appareil. N'oubliez pas d'éteindre l'enceinte et votre appareil une fois vous aurez terminé d'écouter.
- Si aucun appareil n'est couplé dans les 3 minutes, une tonalité d'échec sera émise, le témoin rouge se met à clignoter lentement et l'unité retourne en mode veille. Pour réessayer le couplage, maintenez appuyée pendant 3 secondes la touche Bluetooth Pairing . Si le couplage n'a pas réussi, positionnez le commutateur de l'enceinte sur « OFF » et répétez l'opération.

REMARQUE : Pour annuler le mode de couplage en cours, appuyez rapidement sur la touche Bluetooth Pairing  pendant 1 seconde.

Répondre/Mettre fin aux appels

Li-B17E7 est également livrée avec une fonction mains libres qui est activée dès qu'un appel arrive à votre appareil Bluetooth connecté. Lorsqu'un appel entrant est reçu par votre appareil, appuyez sur la touche **Bluetooth Pairing/Speakerphone/Sound Effects** de l'enceinte pour répondre à l'appel. Maintenez appuyée la touche pendant 2 secondes pour rejeter l'appel. Parlez dans le micro pendant la conversation. Pour terminer l'appel, appuyez de nouveau sur la touche **Bluetooth Pairing/Speakerphone/Sound Effects**.

Utilisation de Li-B17E7 avec des appareils auxiliaires

- Branchez le connecteur micro USB dans le port  audio / de charge de l'enceinte.
- Raccordez le connecteur audio stéréo 3,5 mm à la sortie casque ou ligne d'un appareil audio.
- Positionnez le commutateur Aux/OFF/  de l'enceinte sur « Aux ».
- Appuyez la touche de lecture de votre appareil audio et réglez le volume pour écouter de la musique.
- Positionnez le commutateur Aux/OFF/  de l'enceinte sur OFF pour l'éteindre. N'oubliez pas d'éteindre également votre appareil audio.

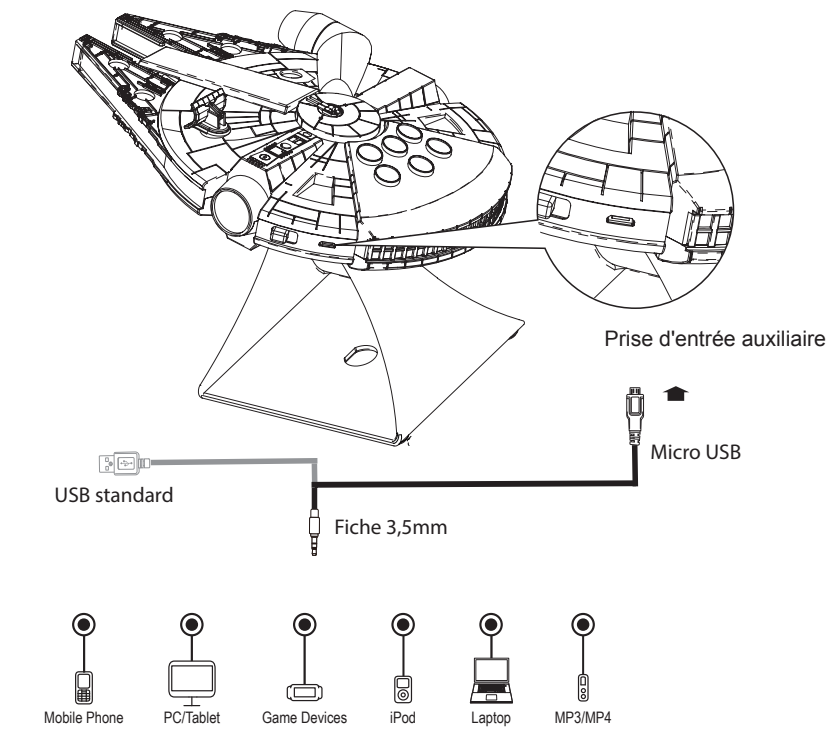
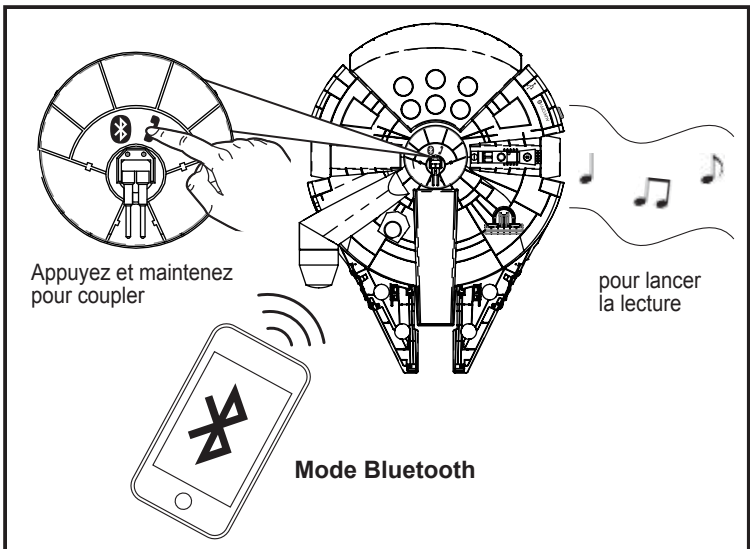

Mode Entrée auxiliaire

Vue de dessus

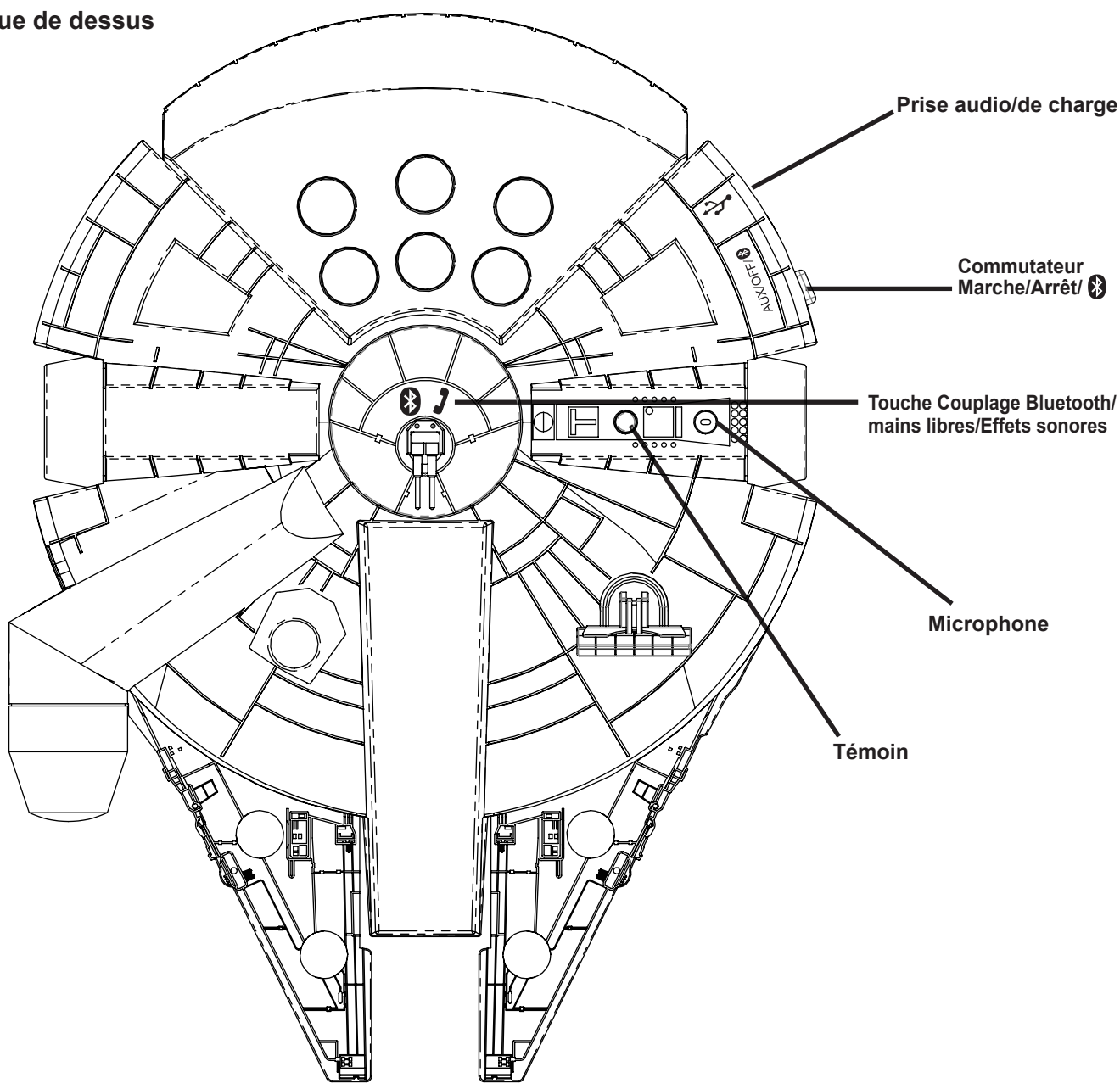

Remarque : L'appareil est doté d'une fonction « Essaie-moi ». Avant d'utiliser l'appareil, retirez la languette de démonstration en plastique située sur le panneau inférieur.
Remarque : L'appareil est doté d'une fonction « Essaie-moi ». Lorsque l'unité est éteinte, appuyez sur la touche **Bluetooth Pairing/Speakerphone/Sound Effects** pour écouter/arrêter la musique intégrée.

STAR WARS

iHome

Modèle: Li-B17E7
HAUT-PARLEUR MILLENNIUM FALCON™

FR

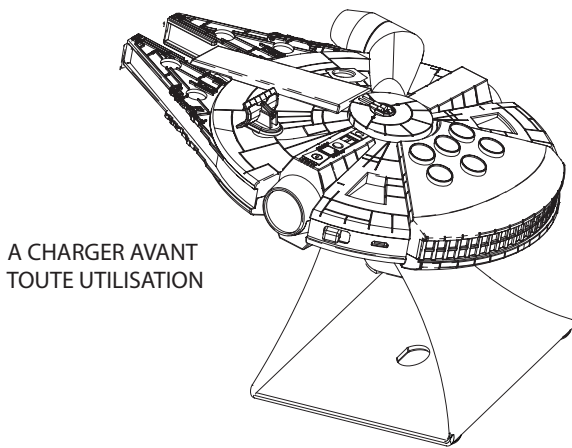

Des questions ? Visitez www.ekids.com 

Cet article est PAS un jouet



Ce produit porte le symbole du tri sélectif des déchets d'équipements électriques et électroniques (DEEE). Cela signifie que ce produit doit être traité conformément à la directive européenne 2012/19/EU afin d'être recyclé soit démantelé afin de minimiser son impact sur l'environnement.

Pour de plus amples renseignements, merci de contacter les autorités locales ou régionales.

Les produits électroniques non inclus dans le processus de tri sélectif sont potentiellement dangereux pour l'environnement et la santé humaine en raison de la présence de substances dangereuses.

Cet appareil est conforme aux exigences essentielles de la directive R & TTE 1999/5 / CE. Les méthodes d'essai suivantes ont été appliquées afin de prouver la présomption de conformité aux exigences essentielles de la directive R&TTE 1999/5 / CE

IMPORTANT

A lire avant de continuer

Si vous avez des questions concernant le fonctionnement ou l'utilisation de ce produit, visitez www.ekids.com pour voir les réponses aux questions fréquemment posées.

Pour en savoir plus sur ce produit et tout autre produit iHome, rendez-vous sur www.ekids.com

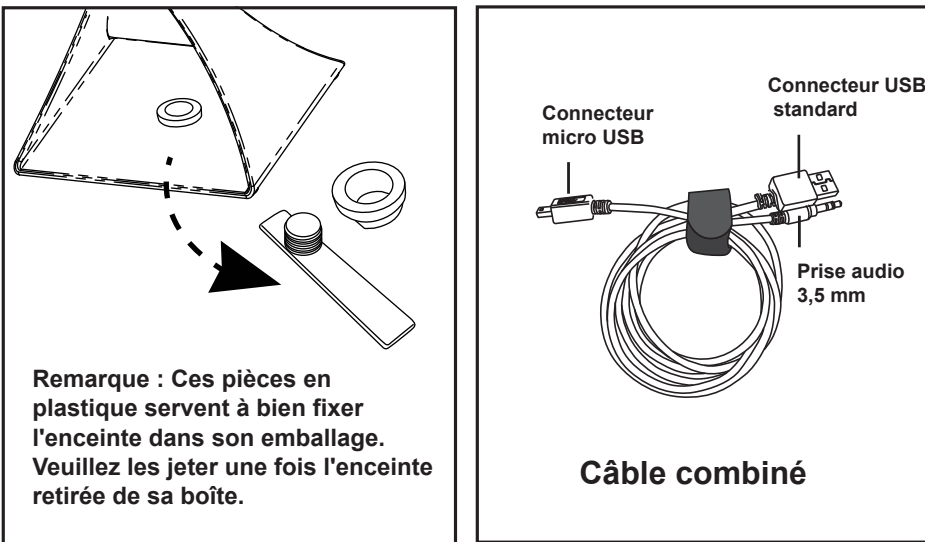

Chargez Li-B17 AVANT DE L'UTILISER

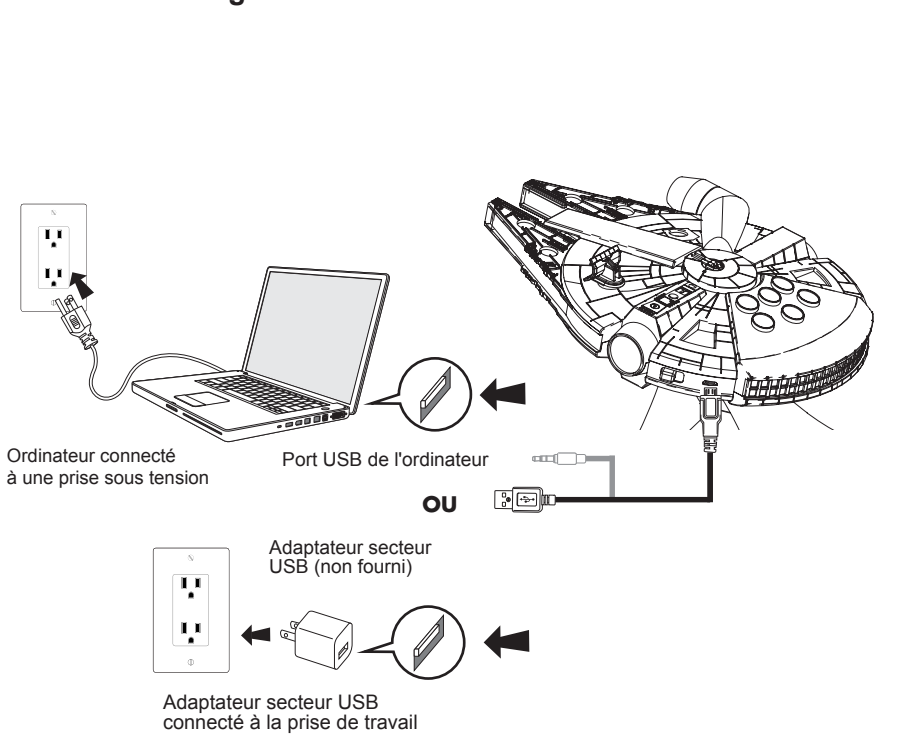

Wartung

- Das Gerät auf eine ebene Fläche und außerhalb direkter Sonneneinstrahlung oder übermäßiger Hitze positionieren.
- Wird das Gerät auf eine Fläche aus natürlichem Holz mit Lackversiegelung platziert, muss die Holzfläche geschützt werden. Dazu das Gerät auf einem Tuch oder ähnlichem Material und nicht direkt auf das Holz stellen.
- Das Gerät ausschließlich mit einem mit sanftem Reinigungsmittel und Wasser befeuchteten Tuch reinigen. Schärfere Reinigungsmittel, wie Leuchtbenzin, Verdünnern oder ähnliche Wirkstoffe, könnten die Oberfläche des Gerätes beschädigen.

Anleitungen zur Produktsicherheit

WICHTIGE SICHERHEITSANWEISUNGEN

Gestaltung und Herstellungsweise des Gerätes gewährleisten Ihre persönliche Sicherheit, vorausgesetzt, es wird den Anweisungen gemäß verwendet. Unsachgemäße Verwendung kann hingegen Stromschlag oder Feuer verursachen. Bitte diese Sicherheits- und Betriebsanleitung vor dem Installieren und der Benutzung des Gerätes vollständig lesen und für zukünftigen Zugriff an einem zugänglichen Ort aufbewahren. Besonders alle in dieser Anleitung und auf dem Gerät angeführten Warnhinweise beachten.

- Nässe und Feuchtigkeit** - Das Gerät nicht in nassem Umfeld benutzen. Zum Beispiel: in der Nähe von Badewannen, Waschbecken, Küchenspülen, Waschkessel, Schwimmbädern oder in feuchten Kellern. Keine mit Flüssigkeit gefüllten Behälter auf das Gerät stellen.
- Lüftung** - Das Gerät an einem Ort und in einer Position platzieren, die ausreichende Lüftung gewährleisten. Z.B., nicht auf einem Bett, Sofa, Teppich oder ähnlichen Oberflächen platzieren, wo die Lüftungsöffnungen blockiert werden könnten. Es sollte auch nicht in geschlossenen Möbeln wie Bücherschränken oder Regalschränken platziert werden, die den Luftstrom in den Lüftungsöffnungen behindern könnten.
- Hitze** - Das Gerät fern von Wärmequellen wie Heizungen, Wärmeregler, Öfen oder anderen Hitze erzeugenden Geräten platzieren (einschließlich Verstärker). Es dürfen keine ungeschützten Flammen, wie beispielsweise Kerzen, auf das Gerät gestellt werden.
- Stromquellen** - Das Gerät nur an Stromquellen anschließen, die in der Betriebsanleitung genannt werden oder auf dem Gerät bezeichnet sind.
- Stromkabel schützen** - Stromadapterkabel müssen so verlegt werden, dass sie nicht betreten und nicht von Gegenständen eingeklemmt werden können. Idealerweise ist der Bereich, in dem das Stromkabel vom Gerät zur Steckdose verläuft, völlig frei.
- Reinigen** - Das Gerät sollte nur gemäß der Empfehlung gereinigt werden. Siehe Reinigungshinweise im Abschnitt Wartung in dieser Anleitung.
- Eindringen von Gegenständen und Flüssigkeiten** - Es ist darauf zu achten, dass keine Gegenstände oder Flüssigkeiten in Öffnungen und Lüftungsöffnungen des Gerätes hineinfallen oder eindringen.
- Zubehör** - Kein Zubehör verwenden, dass nicht vom Hersteller empfohlen wird.
- Schutz vor Blitzschlag und Spannungsspitzen** - Bei Gewitter oder wenn das Gerät über einen längeren Zeitraum nicht benutzt wird, das Stromkabel von der Steckdose abziehen und die Antenne oder das Kabelsystem vom Gerät trennen, um einer Beschädigung des Gerätes durch Blitzschlag oder Spannungsspitzen vorzubeugen.
- Überlastung** - Steckdosen, Verlängerungskabel, oder integrierte Gerätesteckdosen nicht überlasten, um einem Risiko von Feuer oder Stromschlag vorzubeugen.
- Falls Reparaturen anfallen** - Das Gerät ausschließlich von qualifiziertem Servicepersonal warten lassen, wenn:
 - Stromkabel oder Stecker beschädigt wurden.
 - Gegenstände oder Flüssigkeiten in das Gehäuse geraten sind.
 - das Gerät Regen ausgesetzt war.
 - das Gerät heruntergefallen ist oder das Gehäuse beschädigt wurde.
 - Es sich die Leistung des Gerätes verändert hat oder es nicht normal funktioniert.
- Antenne** - Keine externe Antenne an das Gerät anschließen (außer der mitgelieferten Antenne).
- Wenn das Gerät nicht benutzt wird** - Wird das Gerät über einen längeren Zeitraum - ein Monat oder länger - nicht benutzt, das Stromkabel vom Gerät abziehen, um Beschädigung oder der Entstehung von Rost vorzubeugen.
- Wartung** - Über die in der Betriebsanleitung angeführten Methoden hinaus dürfen Benutzer das Gerät nicht zu warten versuchen. Wartungshandlungen, die in der Betriebsanleitung nicht angeführt sind, dürfen nur von qualifiziertem Servicepersonal ausgeführt werden.

Fragen? Besuchen Sie www.ekids.com

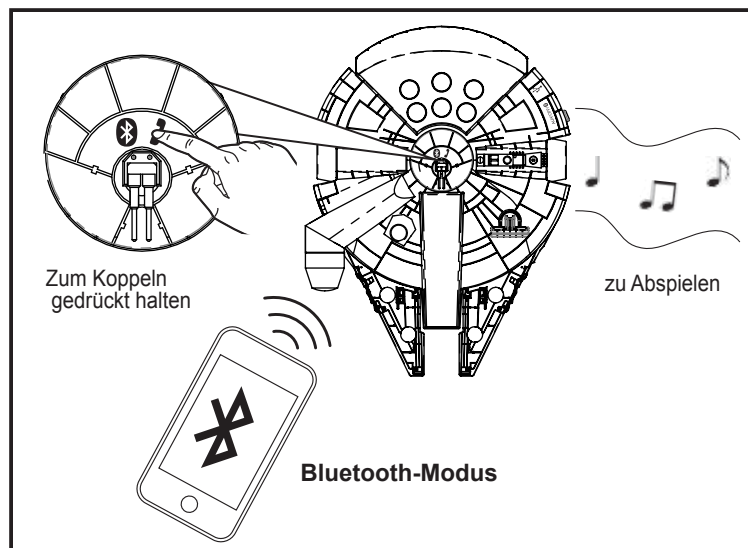

Bluetooth-Modus

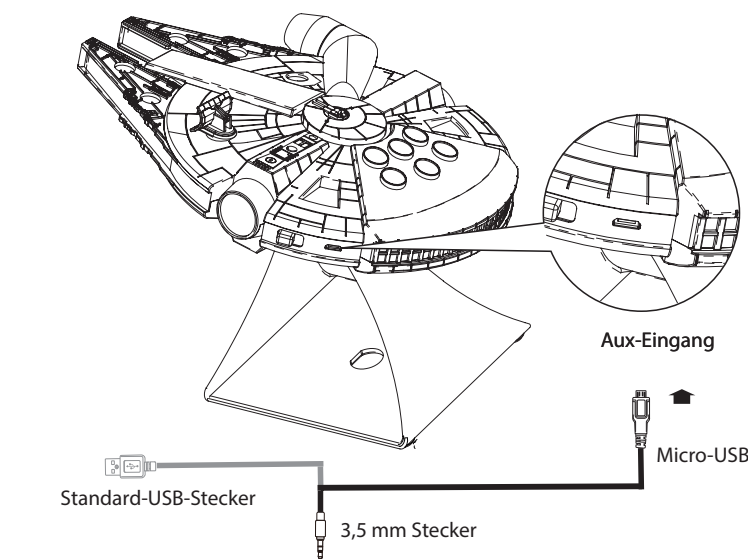

Aux-Eingang

Standard-USB-Stecker
3,5 mm Stecker

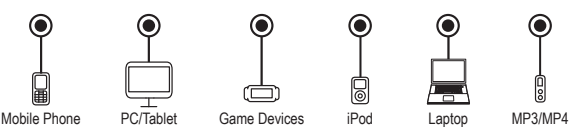

Aux-Eingangsmodus

Interner Lithium-Ionen-Akku

Dieses Gerät verwendet einen Lithium-Ionen-Akku. Dieser haben die gleiche Nutzungsdauer wie das Gerät selbst. Falls Ihr Akku leer ist, so laden Sie ihn auf. Lädt der Akku nicht mehr, so nehmen Sie bitte Kontakt mit uns auf, um das weitere Vorgehen hinsichtlich einer Reparatur zu besprechen.

WARNUNG/ENTSORGUNG

- Bitte versuchen Sie NICHT selbst, den Akku auszutauschen. Falls der Akku nicht mehr funktioniert und Sie nicht möchten, dass wir den Akku wechseln, so halten Sie sich bitte an folgende Anweisungen:
- Entsorgen Sie Batterien/elektronische Geräte nicht mit dem Hausmüll, sie enthalten giftige Substanzen.
 - Entsorgen Sie benutzte Batterien/elektronische Geräte immer entsprechend den gültigen kommunalen Bestimmungen zur Entsorgung von Batterien/elektronischen Geräten. Falls es keine örtlichen Bestimmungen über die Batterie-/Altgeräteentsorgung geben sollte, so entsorgen Sie das Gerät mit dem Abfall für Elektrogeräte.
 - Viele Elektronikhändler nehmen gebrauchte Batterien und andere elektronische Teile kostenlos zum Recycling entgegen. Erkundigen Sie sich über solche Händler in Ihrer Gegend.

VORSICHT

Bei fehlerhafter Benutzung der Batterie besteht Brand-, Explosions- und Verätzungsgefahr

- Benutzen Sie niemals einen Akku, der ausgelaufen, verformt oder auf sonstige Weise unnormal verändert ist.
- Zerlegen Sie das Gerät niemals eigenständig und entfernen Sie nicht den Akku, da dies zum Auslaufen alkalischer Lösung oder anderer elektrolytischer Substanzen führen könnte.
- Achten Sie stets darauf, dass eine Temperatur zwischen 5 °C und 35 °C herrscht, bevor Sie den Akku laden.
- Nichtbeachtung kann zum Auslaufen oder zur Beschädigung des Akkus führen.
- Halten Sie den Akku von Flüssigkeiten fern.
- Setzen Sie den Akku nicht übermäßiger Hitze, wie direkter Sonneneinstrahlung oder Feuer, aus. Lagern Sie den Akku niemals in einem geschlossenen und nicht belüfteten Fahrzeug, in dem sich sehr hohe Innentemperaturen bilden können.
- Bewahren Sie den Akku für Kinder unzugänglich auf.

Fragen? Besuchen Sie www.ekids.com
© & TM Lucasfilm Ltd. Verwendet unter Lizenz. eKids, LLC

Den Li-B17E7 aufladen

Der Li-B17E7 wird durch einen im Lautsprecher integrierten Akku betrieben. **Laden Sie den Lautsprecher vor dem Betrieb unter Verwendung des mitgelieferten Kombi-Kabels auf.**

- Verbinden Sie den Micro-USB-Stecker mit der Audio-/Ladebuchse am Lautsprecher.
 - Schließen Sie den Standard-USB-Stecker an einen betriebenen USB-Port (z.B. eines Computers) an. Ihr Computer muss netzversorgt sein, wenn der Lautsprecher geladen wird. Während des Ladezyklus leuchtet die LED rot; sie schaltet sich nach abgeschlossenem Ladezyklus aus.
 - Bei niedriger Batteriekapazität leuchtet die rote LED auf. Falls der Ton bei höheren Lautstärkeinstellungen gestört ist, laden Sie die Batterien auf.
- HINWEIS: Die LED-Ladeanzeige setzt das Leuchtmuster der LED-Anzeige außer Kraft.

Bluetooth-Verbindung mit Li-B17E7

- Sobald Sie am Gerät den Bluetooth-Modus () aktivieren, versucht der Li-B17E7 3 Minuten lang, die Verbindung mit einem bereits früher gekoppelten Gerät herzustellen. Gehen Sie wie folgt vor, falls kein gekoppeltes Gerät verfügbar ist oder um ein neues Gerät zu koppeln:
 - Vergewissern Sie sich, dass Ihr Bluetooth-Gerät und der Li-B17E7 voll geladen sind. Schalten Sie Ihr Bluetooth-Gerät ein und aktivieren Sie den Bluetooth-Modus (siehe Optionen oder Einstellungen).
 - Stellen Sie den Schalter Aux/OFF () des Lautsprechers auf die Bluetooth-Position (). Halten Sie die Bluetooth Pairing-Taste () für 3 Sekunden gedrückt. Die rote LED blinkt schnell und es ertönt ein Signalton, während der Lautsprecher den Kopplungsmodus aktiviert.
 - Am Gerät erscheint die Anzeige „StarWarsLi-B17“. Falls „Not Connected“ oder eine ähnliche Mitteilung erscheint, wählen „StarWarsLi-B17“ für die Verbindung aus. Werden Sie nach einem Passwort gefragt, so geben Sie „1234“ ein.
 - Nach der erfolgreichen Kopplung ertönt ein Bestätigungston und die rote LED erlischt. Nun können Sie Audio an den Lautsprecher übertragen.
 - Steuern Sie das Bluetooth-Audio auf Ihrem Gerät. Schalten Sie den Lautsprecher und Ihr Gerät am Ende wieder aus.
 - Falls innerhalb von 3 Minuten kein Gerät gekoppelt wird, ertönt ein Fehlerton und die rote Anzeige blinkt langsam; das Gerät geht in den Standby-Modus über. Halten Sie die Bluetooth-Verbindungstaste () 3 Sekunden lang gedrückt, um die Kopplung erneut durchzuführen. War die Kopplung nicht erfolgreich, so schalten Sie den Lautsprecher auf AUS und wiederholen Sie die Kopplung.
- HINWEIS: Um den aktuellen Kopplungsmodus zu beenden, drücken Sie die Bluetooth-Verbindungstaste () 1 Sekunde lang.

Anrufe annehmen/beenden

Der Li-B17E7 verfügt über eine Freisprechfunktion, die aktiviert wird, sobald an Ihrem verbundenen Bluetooth-Gerät ein Anruf eingeht. Falls an Ihrem Gerät ein Anruf eingeht, drücken Sie einmal kurz die Taste **Bluetooth-Kopplung/Freisprechfunktion/Toneffekte**, um den Anruf entgegenzunehmen. Halten Sie die Taste 2 Sekunden lang gedrückt, um den Anruf abzulehnen. Sprechen Sie während des Anrufs in das Mikrofon. Drücken Sie die Taste **Bluetooth-Kopplung/Freisprechfunktion/Toneffekte** erneut, um den Anruf zu beenden.

Verbindung des Li-B17E7 mit Aux-Geräten

- Verbinden Sie den Micro-USB-Stecker mit der Audio-/Ladebuchse am Lautsprecher.
- Verbinden Sie den 3,5 mm Stereo-Audio-Stecker mit der Kopfhörerbuchse oder Line-Out Buchse eines Audiogeräts.
- Stellen Sie den Schalter Aux/OFF () auf die Position „Aux“.
- Starten Sie die Wiedergabe an Ihrem Audiogerät und stellen Sie dessen Lautstärke zum Anhören ein.
- Stellen Sie den Schalter Aux/OFF () nach der Wiedergabe auf die Position OFF, um das Gerät auszuschalten. Schalten Sie auch Ihr Audiogerät ab.

Oberseite

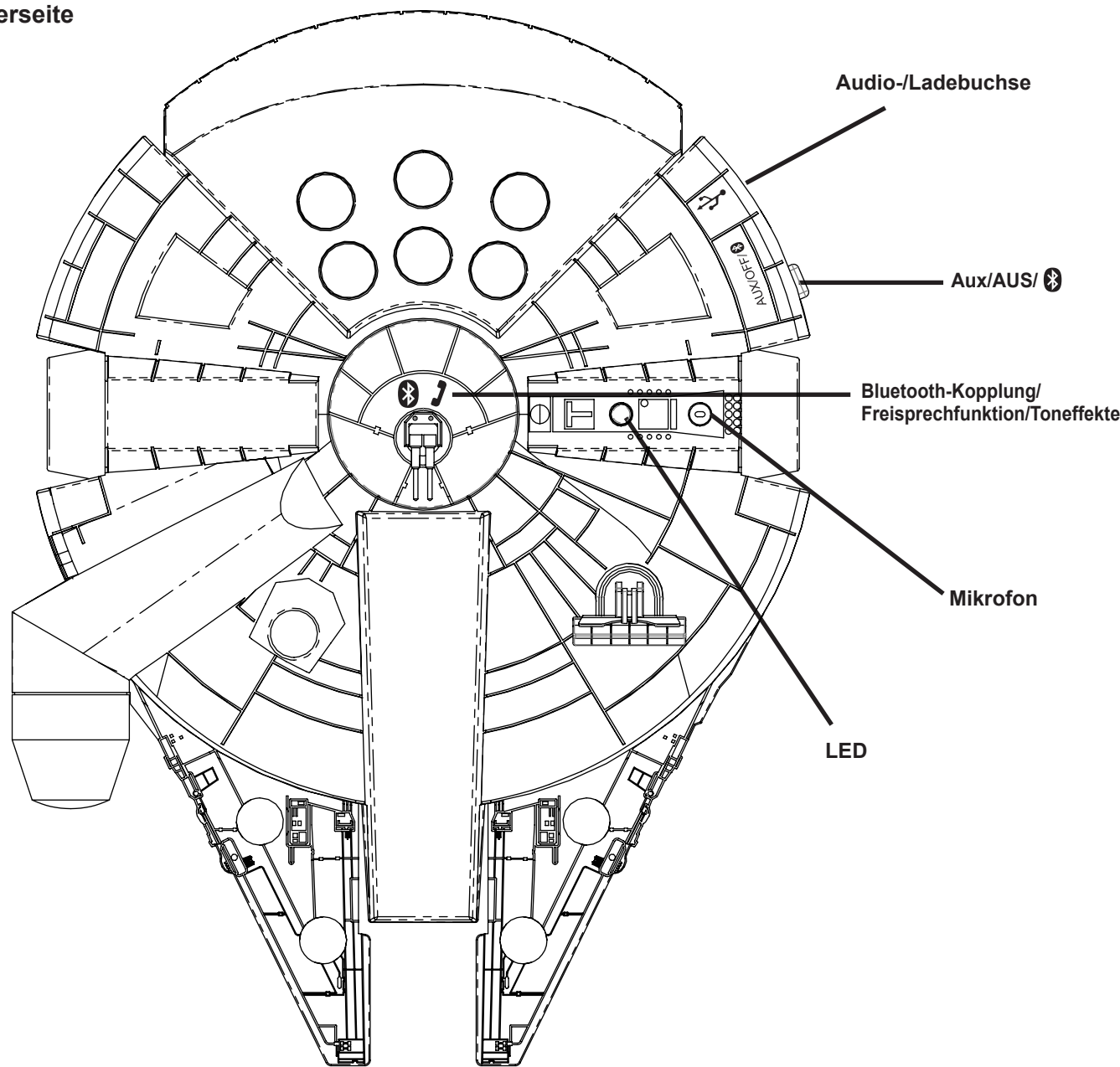

Hinweis: Dieses Gerät verfügt über eine Demo-Funktion. Ziehen Sie vor dem Gebrauch des Gerätes den Kunststoff-Streifen aus dem unteren Panel heraus.
Hinweis: Dieses Gerät verfügt über eine Demo-Funktion. Drücken Sie, während das Gerät AUS ist, die Taste **Bluetooth-Kopplung/Freisprechfunktion/Toneffekte**, um die Musikwiedergabe zu starten oder zu beenden.

STAR WARS

iHome

Modell: Li-B17E7
ALTOPARLANTE MILLENNIUM FALCON™

DE

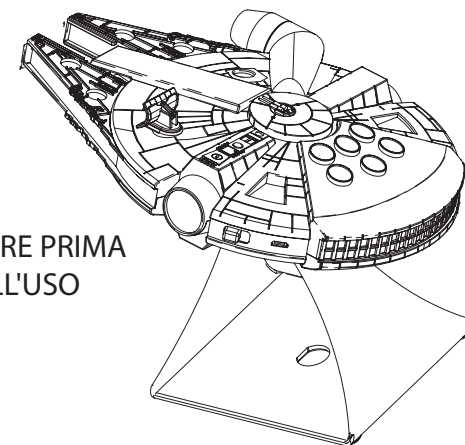

CARICARE PRIMA DELL'USO

Avete domande? Visitare www.ekids.com

BC

Dieses Produkt ist KEIN Spielzeug.



Dieses Produkt trägt das Entsorgungssymbol für Elektromüll und elektronische Geräte (WEEE).

Dies bedeutet, dass das Produkt gemäß der europäischen Richtlinien 2012/19/EU behandelt werden muss, um recycelt oder auseinander genommen zu werden, um die Einflüsse auf die Umwelt zu minimieren.

Für weitere Informationen kontaktieren Sie bitte Ihre lokalen oder regionalen Behörden.



Elektronische Produkte, die vom Entsorgungsverfahren ausgeschlossen sind, stellen möglicherweise, durch das Vorhandensein gefährlicher Substanzen, eine Gefahr für die Umwelt und die Gesundheit dar.

Dieses Gerät entspricht den grundlegenden Anforderungen der R&TTE-Richtlinie 1999/5/EC. Es wurden nachfolgende Messmethoden verwendet, um die Annahme der Konformität mit den grundlegenden Anforderungen der R&TTE-Richtlinie 1999/5/EC zu prüfen.

WICHTIG:

Vor der weiteren Vorgehensweise durchlesen

Sollten Sie Fragen bezüglich der Bedienung oder des Gebrauchs dieses Gerätes haben, besuchen Sie uns unter www.ekids.com, dort finden Sie Antworten auf häufig gestellte Fragen.

Auf unserer Webseite www.ekids.com finden Sie auch weitere Informationen über dieses und andere iHome-Produkte.

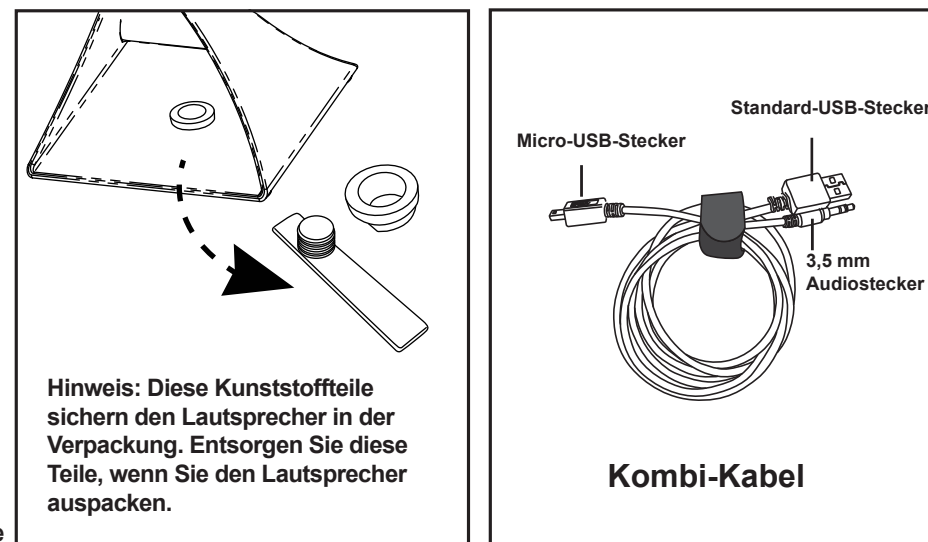

Hinweis: Diese Kunststoffteile sichern den Lautsprecher in der Verpackung. Entsorgen Sie diese Teile, wenn Sie den Lautsprecher auspacken.

Kombi-Kabel

Den Li-B17E7 VOR DEM GEBRAUCH AUFLADEN

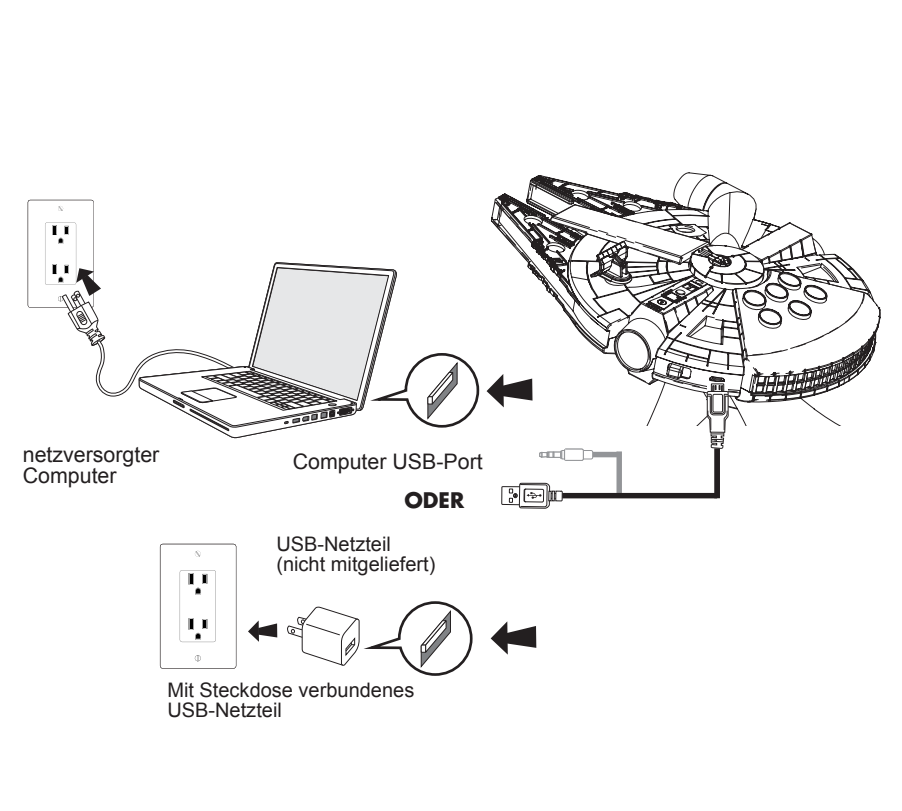

netzversorgter Computer

Computer USB-Port

ODER

USB-Netzteil (nicht mitgeliefert)

Mit Steckdose verbundenes USB-Netzteil

Vedligeholdelse

- Anbring enheden på en plan overflade og væk fra områder med direkte sollys eller varmekilder.
- Beskyt dine møbler ved placering af enheden på naturtræ og lakerede overflader. Anbring en dug eller andet et beskyttende materiale mellem enheden og det pågældende møbel.
- Rengør enheden med en blød klud med mildt sæbevand. Brug af kraftigere rengøringsmidler som f.eks. fortyndere eller lignende kan beskadige enhedens overflade.

Vejledning til forbrugeren om produktsikkerhed

VIGTIGE SIKKERHEDSINSTRUKTIONER

Denne enhed er udviklet og fremstillet til at sikre din personlige sikkerhed ved korrekt anvendelse. Forkert anvendelse kan dog medføre en potentiel fare for elektrisk stød eller brand. Læs alle sikkerheds- og betjeningsinstruktioner omhyggeligt, før enhedens installeres og tages i brug, og opbevar dem på et tilgængeligt sted til fremtidig reference. Vær især opmærksom på alle advarslerne, der er beskrevet i disse instruktioner og på enheden.

- Vand og fugt** – Enheden må ikke anvendes i nærheden af vand. F.eks.: nær et badekar, håndvask, kokkenvask, vaskekomme, svømmebassin eller i en våd kælder.
- Ventilation** – Enheden skal placeres således, at den ikke blokerer for den korrekte udluftning og ventilation omkring enheden. Den må f.eks. ikke placeres på en seng, en sofa, et tæppe eller på lignende overflader, der kan blokere ventilationsåbninger. Den må ligeledes ikke placeres i en indbygget installation, f.eks. i en bogreol eller et skab, hvor lufttilførslen til enhedens ventilationsåbninger kan være begrænset.
- Varme** – Enheden skal placeres på afstand af varmekilder som f.eks. radiatorer, varmeapparater, ovne eller andre apparater (herunder forstærkere), der frembringer varme.
- Strømforsyning** – Enheden må kun tilsluttes en strømforsyning af en type, der er beskrevet i betjeningsvejledningerne, eller som dette er angivet på apparatet.
- Beskyttelse af strømkabel** – Kabler til strømforsyning skal føres, så det er mindst sandsynligt, at der kan trædes på dem, eller de kan komme i klemme af genstande, der placeres på eller op imod dem. Det er altid bedst at have et ryddet område fra kablets udgangssted på enheden, til hvor det er sat i vækselforskelkontakt.
- Rengøring** – Enheden må kun rengøres i henhold til vejledningen. Se rengøringsinstruktionerne i afsnittet Vedligeholdelse i denne vejledning.
- Genstande og væsker** – Undgå, at genstande kan falde ned på enheden, og at væsker kan spildes i åbninger eller ventilationsåbninger på produktet.
- Tilbehør** – Brug ikke tilbehør, der ikke er anbefalet af producenten.
- Beskyttelse mod lynnedslag og strømspring** – Tag enheden ud af stikkontakten, og frakobl antenne eller kabelsystem i tordenvejr, eller når den er uden opsyn og ikke anvendes i længere tidsrum. Det vil forhindre, at produktet beskadiges som følge af lynnedslag eller strømspring.
- Overbelastning** – Stikkontakter, forlængerledninger og stikdåser må ikke overbelastes, da det kan medføre risiko for brand eller elektrisk stød.
- Service ved beskadigelse** – Enheden må kun serviceres af kvalificeret servicepersonale, når:
 - Strømkablet eller stikket er beskadiget.
 - Genstande er faldet ned på enheden, eller der er spildt væske på kabinettet.
 - Enheden har været udsat for regn.
 - Enheden er blevet tabt, eller kabinettet er beskadiget.
 - Enheden udviser en tydelig ændring i ydelsen eller ikke fungerer normalt.
- Perioder uden brug** – Hvis enheden ikke skal benyttes i længere tidsrum, f.eks. en måned eller længere, skal strømkablet fjernes fra enheden for at forhindre beskadigelse eller tæring.
- Servicering** – Brugeren bør ikke forsøge at servicere enheden på anden måde end ved at følge anvisningerne i betjeningsvejledningen. Service på anden måde end beskrevet i betjeningsvejledningen, skal udføres af kvalificeret servicepersonale.

Spørgsmål? Besøg www.ekids.com

Genopladeligt internt lithium-ion-batteri

Denne enhed anvender et genopladeligt internt lithium-ion-batteri, der bør kunne holde hele enhedens levetid. Prøv at oplade dit batteri flere gange, hvis det er helt afladet. Du bedes kontakte os for information angående reparation, hvis batteriet ikke kan oplades.

ADVARSEL/BORTSKAFFELSE AF ENHEDEN

- Prøv IKKE selv på at skifte batteriet. Hvis batteriet er dødt, og du ikke ønsker, vi skal udskifte batteriet, skal du følge instruktionerne herunder vedrørende bortskaftelse:
- Bortskaft aldrig brugte batterier/elektronikprodukter sammen med det almindelige husholdningsaffald. Brugte batterier/elektronikprodukter indeholder giftige materialer.
 - Bortskaft altid brugte batterier/elektronikprodukter i henhold til gældende lokale regelsæt for bortskaftelse af brugte batterier og elektronikprodukter. Hvis der ikke findes noget lokalt regelsæt for bortskaftelse af brugte batterier/elektronikprodukter, bør enheden bortskaftes ved anbringelse i en affaldsbeholder til elektroniske enheder.
 - Mange elektronikforhandlere indsamler gratis brugte batterier og andre elektronikkomponenter til genanvendelse. Kontrollér, hvilke forhandlere i dit lokalområde der gør dette.

FORSIGTIG

Det anvendte batteri i denne enhed kan medføre risiko for brand, eksplosion eller kemisk forbrænding ved forkert behandling.

- Batteriet må aldrig bruges eller genoplades, hvis det har lækage, er misfarvet, er deformet eller på nogen anden måde ikke er normalt.
- Enheden må ikke skilles ad, og batteriet må ikke tages ud, da det kan medføre udlob af alkalisk opløsning eller andre elektrolytiske materialer.
- Kontrollér altid, at temperaturen er på mellem 5 - 35 °C (41° - 95° Fahrenheit), før du oplader batteriet.
- Batterilækage eller -forringelse kan forekomme, hvis denne vejledning ikke følges.
- Udsæt aldrig batteriet for nogen anden form for væske.
- Udsæt aldrig batteriet for kraftige varmekilder som f.eks. direkte sollys eller brand. Brug aldrig batteripakken i et uventileret køretøj, hvor der kan forekomme høje indvendige temperaturer.
- Opbevar altid batteriet på steder, hvor små børn og babyer ikke kan nå dem.







Spørgsmål? Besøg www.ekids.com
© & ™ Lucasfilm Ltd. Anvendt under licens. ekids, LLC

Opladning af Li-B17E7

Denne Li-B17E7-enhed får strøm fra et genopladeligt batteri i højttaleren. **Husk at oplade højttaleren, før enheden tages i brug, ved hjælp af det medfølgende kombinationskabel.**

- Sæt micro-USB-stikket i  Lyd/Opladning-jackstikket på højttaleren.
- Sæt USB-standardstikket til en strømførende USB-port, f.eks. på en computer. Din computer skal være sat i en stikkontakt, mens højttaleren oplades. Lampen på højttaleren lyser konstant rødt, mens der oplades, og slukkes, når batteriet er helt opladet.
- Den røde LED-lampe lyser, når batteriet er lavt og skal oplades. Hvis du begynder at høre lydforstyrrelser ved høje lydstyrker, er det tid til at genoplade batterierne. BEMÆRK: LED-lampen til opladning tilsidesætter LED-lampemønstret til parring.



Brug af Bluetooth med Li-B17E7-enheden

- Når enheden sættes i Bluetooth--tilstand, vil Li-B17E7-enheden i tre minutter forsøge at oprette forbindelse med en tidligere parret enhed. Følg trinene nedenfor, hvis der ikke er parret en enhed, eller der skal parres med en ny enhed:
 - Kontrollér, at din Bluetooth-enhed og Li-B17E7-enheden er helt opladet. Tænd for din Bluetooth-enhed, og tænd for Bluetooth-tilstand (se under Indstillinger).
 - Skub Aux/OFF/ Tænd for højttaleren til Bluetooth-positionen (). Tryk på og hold knappen til Bluetooth-parring nede  i 3 sekunder. Den røde LED-lampe blinker hurtigt, og der høres en tone, som angiver, at højttaleren nu er i parringstilstand.
 - Herefter bør teksten "StarWarsLi-B17" kunne ses på din enhed. Hvis teksten "Not Connected" eller tilsvarende vises, skal du vælge "StarWarsLi-B17" for at oprette forbindelsen. Skriv "1234", hvis din enhed beder om en adgangskode.
 - Når parring er etableret, høres en bekræftelsestone, og den røde LED-lampe slukkes. Du kan herefter streame lydsignaler til højttalerne.
 - Styring af Bluetooth-lyd fra din enhed. Husk at slukke for højttaleren og din enhed, når du er færdig med at lytte.
 - Hvis der ikke er etableret nogen parring med nogen enhed inden for tre minutter, høres en tone for mislykket parring, den røde LED-lampe blinker langsomt, og enheden vender tilbage til standby. Tryk på og hold knappen til Bluetooth-parring nede  i 3 sekunder for at prøve igen. Hvis parring ikke udføres, kan du prøve at slukke for strømmen på højttaleren og gentage fremgangsmåden for parring.
- BEMÆRK: Du kan annullere den aktuelle parringstilstand ved at trykke hurtigt på knappen til Bluetooth-parring  i ét sekund.

Besvare/Afslutte opkald

Li-B17E7-enheden er også udstyret med en speakerphone-funktion, der aktiveres, når der modtages et opkald via den sammenparrede Bluetooth-enhed. Når der modtages et opkald på din enhed, skal du trykke kortvarigt på knappen **Bluetooth-parring/Speakerphone/Lydeffekter** på højttaleren for at besvare opkaldet. Tryk på og nede i 2 sekunder for at afvise opkaldet. Tal ind i mikrofonen under opkaldet. Afslut opkaldet ved at trykke på knappen **Bluetooth-parring/Speakerphone/Lydeffekter igen**.

Brug af Li-B17E7-enheden med ekstra enheden

- Sæt micro-USB-stikket i  Lyd/Opladning-jackstikket på højttaleren.
- Sæt det 3,5 mm stereolydstik i hovedtelefonstikket eller line-out-stikket på en vilkårlig lydenhed.
- Skub Aux/OFF/ Tænd for højttaleren til Aux-positionen.
- Tryk på Afspil på din lydenhed, og justér lydstyrken for at lytte til lydsignalet.
- Når du er færdig med at lytte, flyttes Aux/OFF/ til OFF-position for at slukke for enheden. Husk også at slukke for lydenheden.

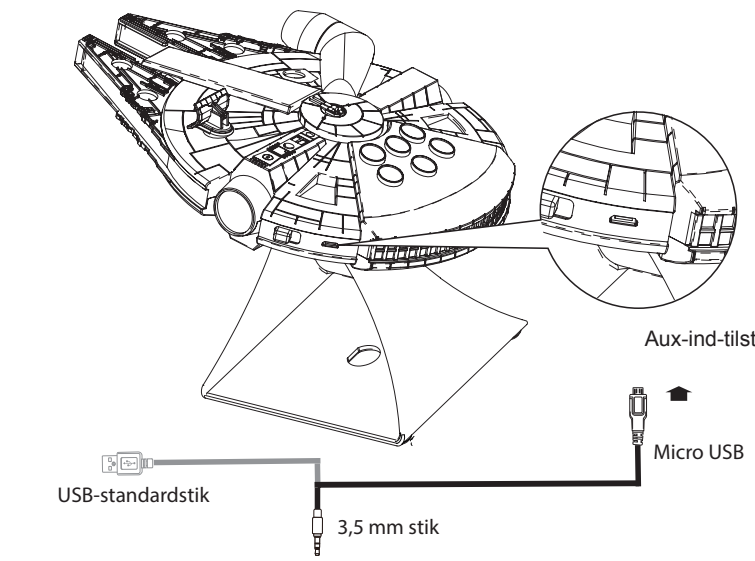
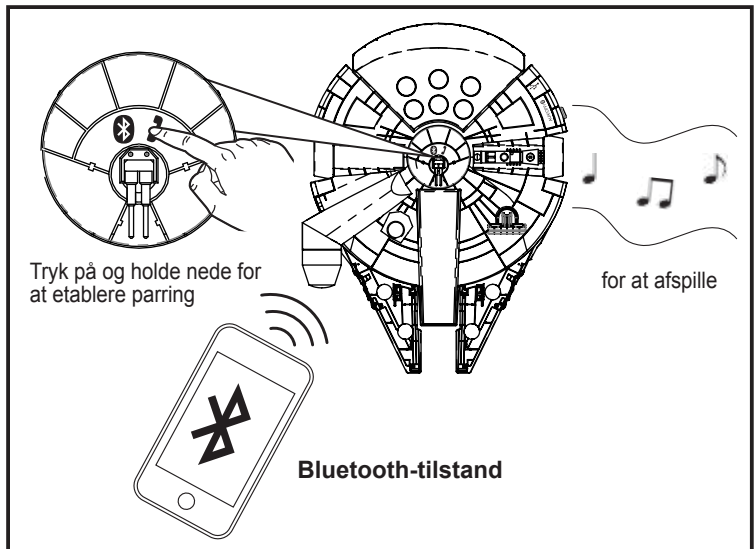

AUX-ind-stik

Vist oppefra

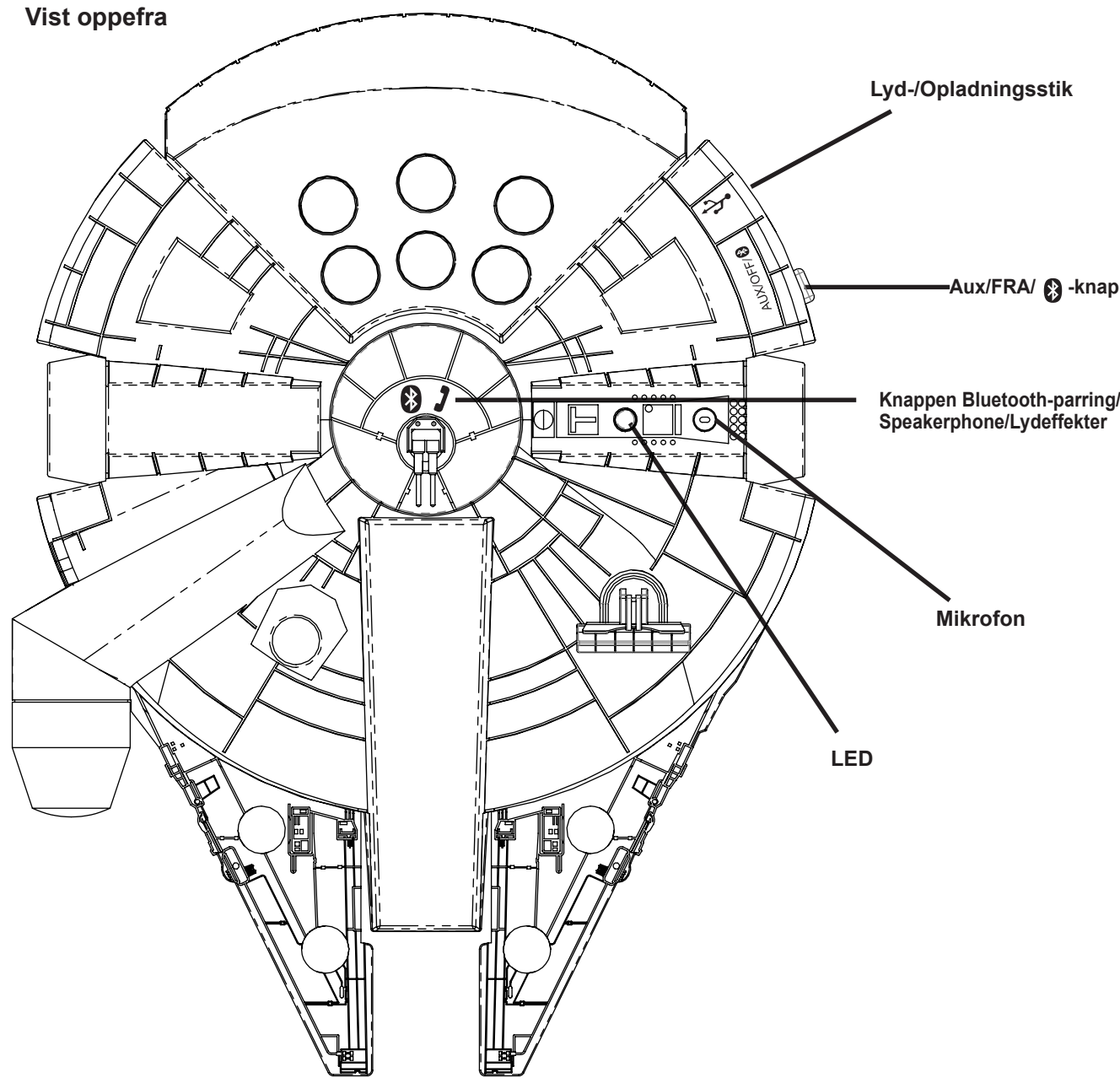

Bemærk: Denne enhed er udstyret med en Prøv mig-funktion. Før enheden tages i brug, skal plastikdemotappen i bundpanelet tages ud og bortskaftes.
Bemærk: Denne enhed er udstyret med en Prøv mig-funktion. Start/Stop afspilning af indbygget musik ved at rykke på knappen **Bluetooth-parring/Speakerphone/Lydeffekter**, når enheden er FRA.

STAR WARS

iHome

Model: Li-B17E7
MILLENNIUM FALCON™ HØJTALER

DK

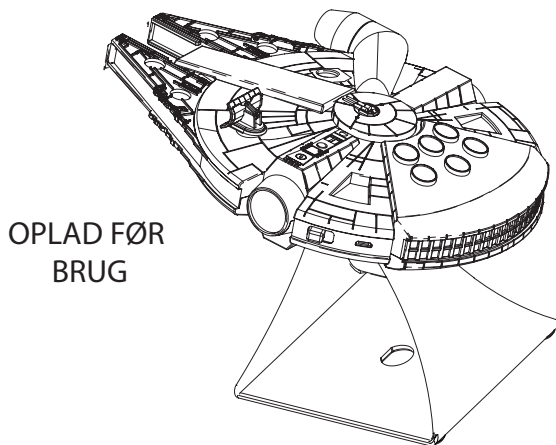

OPLAD FØR BRUG

Spørgsmål? Besøg www.ekids.com

BC

Denne enhed er IKKE et legetøj



Dette produkt er mærket med symbolet for affaldssortering for elektrisk og elektronisk udstyr (WEEE).

Dette betyder, at produktet skal håndteres i henhold til Det Europæiske Direktiv 2012/19/EU for at blive genanvendt eller opdelt i enkeltdele på den mest miljøforsvarlige måde.

Kontakt dine lokale eller regionale myndigheder for yderligere oplysninger. Elektroniske produkter, der ikke affaldssorteres, er potentielt miljø- og helbredsfarlige pga. af deres indhold af potentielt skadelige materialer.



Denne enhed overholder de essentielle krav i R&TTE Direktiv 1999/5/EC.

Følgende testmetoder er anvendt for at bekræfte overensstemmelse med de essentielle krav i R&TTE Direktiv 1999/5/EC

VIGTIGT

Læs dette, før der fortsættes

Hvis du evt. spørgsmål vedrørende betjening eller brug af dette produkt, bedes du besøge www.ekids.com og se på svarene på de ofte stillede spørgsmål.

Du kan for yderligere oplysninger om dette og andre produkter fra iHome på vores websted på www.ekids.com

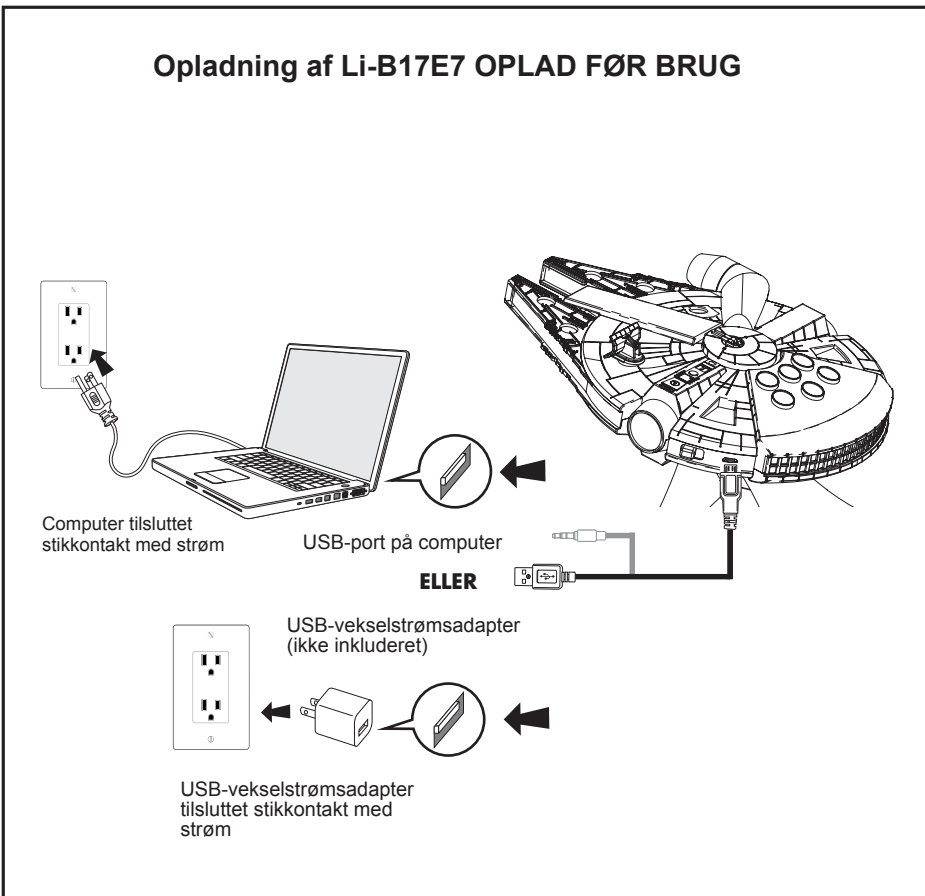
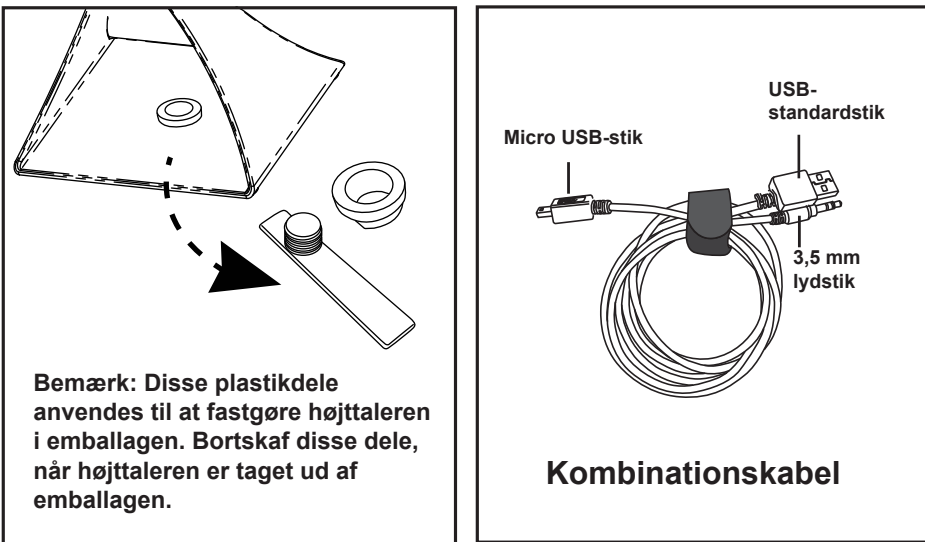

Huolto

- Aseta laite tasaiselle pinnalle etäälle suorasta auringonpaisteesta tai liiallisesta lämmöstä.
- Suojaa huonekalut, jos asetat laitteen luonnonpuiselle ja lakatulle pinnalle. Liina tai muu suojaava materiaali tulee asettaa laitteen ja huonekalun väliin.
- Puhdista laite pehmeällä liinalla, joka on kostutettu pelkäästään mietoon saippuave-teen. Voimakkaat puhdistusaineet, kuten benseeni, tinneri tai vastaavat aineet voivat vahingoittaa laitteen pintaa.

Kulutustavaroiden turvaohjeet

TÄRKEITÄ TURVAOHJEITA

Laite on suunniteltu ja valmistettu takaamaan henkilökohtainen turvallisuutesi, jos sitä käytetään ohjeissa kuvatulla tavalla. Virheellinen käyttö voi kuitenkin johtaa sähköiskun tai tulipalovaaraan. Lue kaikki turva- ja käyttöohjeet huolellisesti ennen asentamista ja käyttämistä sekä pidä nämä ohjeet käsilä tulevia tarpeita varten. Kiinnitä erityistä huomiota kaikkiin näissä ohjeissa ja laitteessa oleviin varoituksiin.

- Vesi ja kosteus** - ÄLÄ käytä veden läheisyydessä. Pidä laite etäällä vesialtaista, suihkuista, lavuaareista jne.
- Ilmanvaihto** - Laite tulee sijoittaa siten, että sen sijainti tai asento ei häiritse kunnollista ilmanvaihtoa. Laitetta ei saa sijoittaa esimerkiksi vuoteen, sohvan, maton tai vastaavan alustan päälle, koska ne saattavat tukkia tuuletusaukko.
- Lämpö** - Laite tulee sijoittaa kausa lämmönlähteistä, kuten lämpöpatterit, lämmitimet, uunit tai muut laitteet (mukaan lukien vahvistimet), jotka tuottavat lämpöä.
- Virtalähteet** - Laite tulee kytkeä vain käyttöohjeissa määritettyyn tai laitteeseen merkittyyn virtalähteeseen.
- Virta-Cable Protection** - Virtalähde pitää vetää niin, että ne eivät ole astuttavissa tai puristuksiin esineiden alle tai niitä vastaan. On aina parasta olla selkeä alue, jossa kaapeli poistuu yksikön, jossa se on kytketty AC pistorasiaan.
- Puhdistaminen** - Laitteen saa puhdistaa vain lämpimällä, kostealla liinalla. Älä käytä liuottimia jne.
- Esineiden ja nesteen pääsy** - On huolehdittava siitä, että esineitä ei putoa eikä nesteitä roisku tuotteen aukkojen tai tuuletusaukkojen läpi.
- Lisävarusteet** - Älä käytä muita kuin tuotteen valmistajan suosittelemia lisävarusteita.
- Salama ja Power ylijännitesuojaus** - Irrota laite pistorasiasta ja irrota antenni tai kaapelijärjestelmä ukonilman aikana tai silloin, kun se jää valvomatta pitkäksi aikaa. Tämä estää tuotteen vaurioitumisen salamoinnin ja jännitepiikkien.
- Ylikuormitus** - Älä ylikuormita pistorasioita, jatkojohtoja tai jakorasioita tulipalon tai sähköiskun vaaran välttämiseksi.
- Huoltoa vaativat vauriot** - Laite tulee viedä ammattitaitoisen henkilön huollettavaksi, kun:
 - virtajohto tai pistoke on vaurioitunut.
 - esineitä on pudonnut tai nestettä on roiskunut kotolon sisään.
 - laite on altistunut sateelle.
 - laite on pudonnut tai kotelo on vaurioitunut.
 - laitteen suorituskyvyssä on merkittävä muutos tai se ei toimi normaalisti.
- Käyttämättömät jaksot** - Jos laitetta ei käytetä pitkään aikaan, kuten kuukauteen tai kauemmin, lataa laite täyteen ennen säilytystä laittamista.
- Huolto** - Käyttäjän ei tule pyrkiä huoltamaan laitetta itse enempää kuin mitä on kuvattu käyttöohjeissa. Käyttöohjeiden ulkopuoliset huoltotoimenpiteet tulee jättää ammattitaitoisille henkilöille.

Kysymyksiä? Käy osoitteessa www.ekids.com

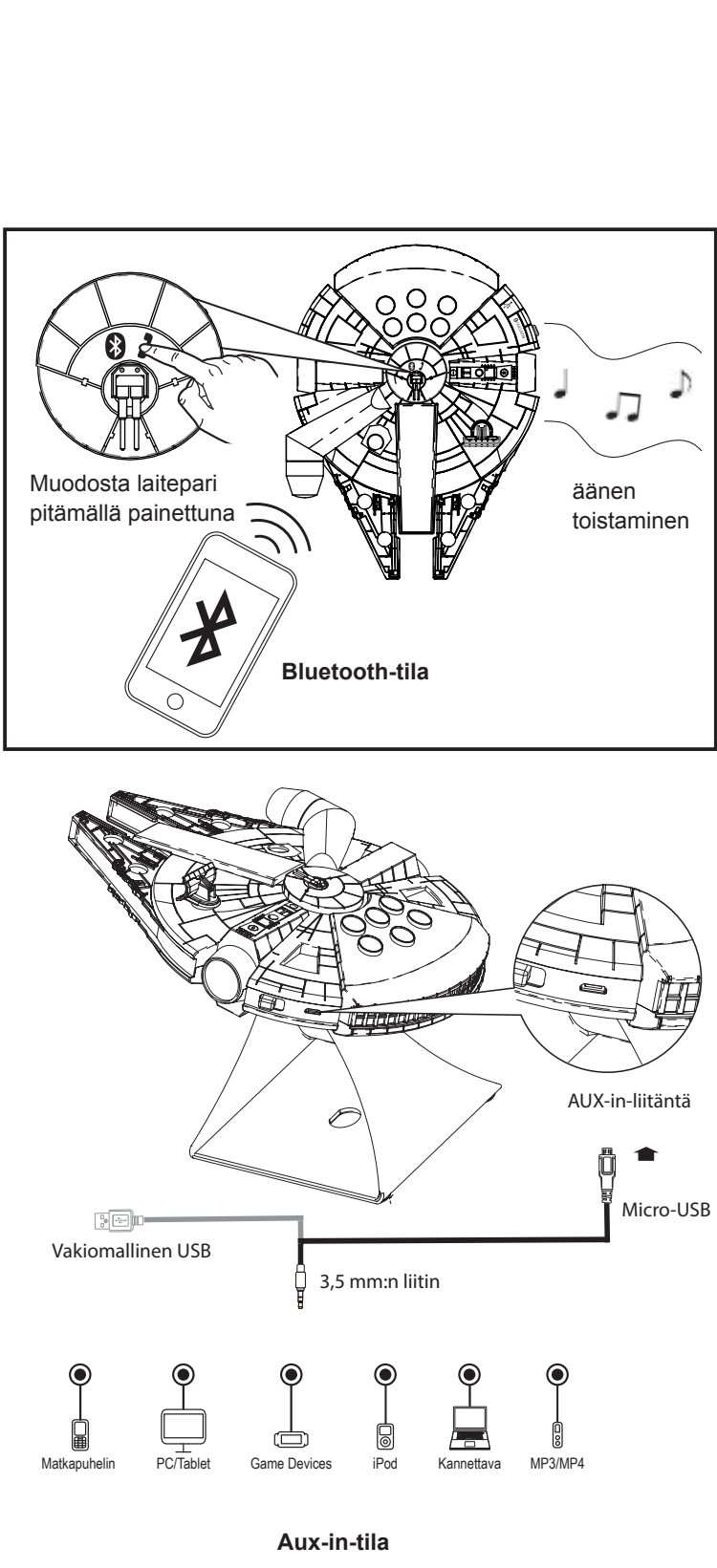

ISisäinen ladattava litium-ioniakku

Laite käyttää sisäistä ladattavaa litium-ioniakkuu, jonka pitäisi kestää laitteen käyttöä. Jos epäilet akun olevan viallinen, lataa se useita kertoja. Jos akku ei lataudu, ota yhteyttä asiakaspalveluun.

VAROITUS/LAITTEEN HÄVITTÄMINEN

- ÄLÄ yritä vaihtaa akku itse. Jos akku ei toimi, etkä halua vaihtaa akkuu, noudata seuraavia hävittämisohteja:
- Älä koskaan hävitä käytettyjä akkuja/elektronikkaa kotitalousjätteen mukana, sillä ne sisältävät myrkyllisiä aineita.
 - Hävitä käytetyt akut/elektronikka akkujen/elektroniikan hävittämistä koskevien paikallisten määräysten mukaan. Jos paikallisia määräyksiä akkujen/elektroniikan hävittämisestä ei ole, hävitä laite elektroniikkalaitteille tarkoitettuun jäteastiaan.
 - Monet elektroniikan jälleenmyyjät ottavat akut ja muut elektroniikkakomponentit maksutta kierrätettäviksi. Tarkista oman alueesi myymälät.

HUOMIO

- Laitteen sisällä oleva akku voi aiheuttaa tulipalon, räjähdyksen tai kemiallisia palovammoja, jos sitä käsitellään väärin
- Älä koskaan lataa akku, jos se näyttää vuotavan, on värjäytyneyt, vääntynyt tai jollakin tavalla epänormaali.
 - Älä koskaan pura laitetta tai yritä poistaa akkuu, sillä se voi johtaa alkaliliuoksen tai muun elektrolyytisen aineen vuotamiseen.
 - Varmista aina, että lämpötila on 5 - 35°C ennen kuin lataat akun. Mikäli tätä varoitusta ei noudateta akku saattaa vuotaa tai heikentyä.
 - Älä koskaan altista akkuu millekään nesteelle.
 - Älä koskaan altista akkuu liialliselle kuumuudelle, kuten suoralle auringonpaisteelle tai tulelle. Älä koskaan käytä akkuu ilmastoimattomassa ajoneuvossa, jonka sisälämpötilat saattavat nousta liian korkeiksi.
 - Pidä akku aina poissa lasten ulottuvilta.

Kysymyksiä? Käy osoitteessa www.ekids.com
© & ™ Lucasfilm Ltd. Used Under License. eKids, LLC





Li-B17E7:n lataaminen

Li-B17E7-kaiutin saa virran ladattavasta akusta. **Muista ladata kaiutin ennen käyttöä mukana tulevan yhdistelmäkaapelin avulla.**

- Yhdistä micro-USB-liitin  kaiuttimen ääni/latausliitäntään.
- Liitä vakiomallinen USB-liitin viroitettuun USB-porttiin, kuten tietokoneen USB-porttiin. Tietokoneen tulee olla kytkettynä pistorasiaan, kun kaiutin latautuu. Kaiuttimen valo palaa latauksen aikana jatkuvasti punaisena ja sammuu, kun akku on latautunut täyteen.
- Punainen LED-valo syttyy, kun akun varaus on vähissä. Jos alat huomata äänihäiriöitä suurilla äänenvoimakkuuksilla, tulee akku ladata.

HUOMAUTUS: Latauksen LED-merkkivalo ohittaa laiteparin muodostamisen LED-merkkivalon.

Li-B17E7-kaiuttimen Bluetooth-käyttö

- Kun laite on asetettu Bluetooth-tilaan (), Li-B17E7 yrittää saada automaattista yhteyttä edelliseen pariksi liitettyyn laitteeseen 3 minuutin ajan. Jos minkään laitteen kanssa ei ole laiteparia tai haluat muodostaa laiteparin uuden laitteen kanssa, toimi seuraavasti:
- Varmista, että Bluetooth-laite ja Li-B17E7 on ladattu täyteen. Kytke Bluetooth-laitteeseen virta ja käynnistä Bluetooth-tila (katso Valinnat tai Asetukset).
- Siirrä kaiuttimessa oleva Aux/OFF/-kytkin Bluetooth-asentoon (). Paina Bluetooth-pariliitospainiketta  ja pidä sitä painettuna 3 sekuntia. Punainen LED-valo vilkkuu nopeasti ja kuuluu merkkiäänä, kun kaiutin siirtyä laiteparitilaan.
- "StarWarsLi-B17" pitäisi ilmestyä laitteeseesi. Jos "Not Connected" tai vastaava viesti ilmestyy, yhdistä valitsemalla "StarWarsLi-B17". Jos laite pyytää salasanaa, anna salasanaksi "1234".
- Kun laitepari on muodostettu, kuuluu vahvistusääni ja punainen LED-valo sammuu. Tämän jälkeen voit toistaa ääntä kaiuttimen kautta.
- Hallitse Bluetooth-ääntä laitteellasi. Muista sammuttaa kaiutin ja laite, kun lopetat kuuntelemisen.
- Jos laiteparia ei muodosteta minkään laitteen kanssa 3 minuutin kuluessa, yhteyden muodostamisen epäonnistumisen merkkiäänä kuuluu, punainen valo vilkkuu hitaasti ja laite palaa valmistusilaan. Voit yrittää laiteparia uudelleen painamalla Bluetooth-pariliitospainiketta  ja pitämällä sitä painettuna 3 sekuntia. Jos laiteparin muodostaminen ei onnistu, käännä laitteen virtakytkin OFF-asentoon ja suorita laiteparin muodostaminen uudelleen.

HUOMAUTUS: Voit peruuttaa nykyisen laiteparitilan painamalla **Bluetooth-pariliito painiketta**  nopeasti 1 sekunnin ajan.

Puheluun vastaaminen / puhelun päättäminen

Li-B17E7 sisältää lisäksi kaiutinpuhelintoiminnon, joka on käytettävissä, kun liitetty Bluetooth-laite vastaanottaa puhelun. Kun laitteesi vastaanottaa puhelun, voit vastata puheluun painamalla kaiuttimen **Bluetooth-pariliitos/kaiutinpuhelin/äänitehosteet-painiketta** yhden kerran. Hylkää puhelu pitämällä painiketta painettuna 2 sekunnin ajan. Puhu mikrofoniin puhelun aikana. Päätä puhelu painamalla lyhyesti **Bluetooth-pariliitos/kaiutinpuhelin/äänitehosteet-painiketta** uudelleen.

Li-B17E7-kaiuttimen käyttö äänilaitteiden kanssa

- Yhdistä micro-USB-liitin  kaiuttimen ääni/latausliitäntään.
- Yhdistä 3,5 mm:n stereoääniliitin minkä tahansa äänilaitteen kuulokeliitäntään tai linjalähtöön.
- Siirrä kaiuttimessa oleva Aux/OFF/-kytkin "Aux"-asentoon.
- Paina äänilaitteesi toistoa ja säädä äänenvoimakkuus kuuntelua varten.
- Kun lopetat kuuntelun, kytke laite pois päältä siirtämällä Aux/OFF/-kytkin OFF-asentoon. Muista kytkeä myös äänilaitteesi pois päältä.

Näkymä ylhäältä

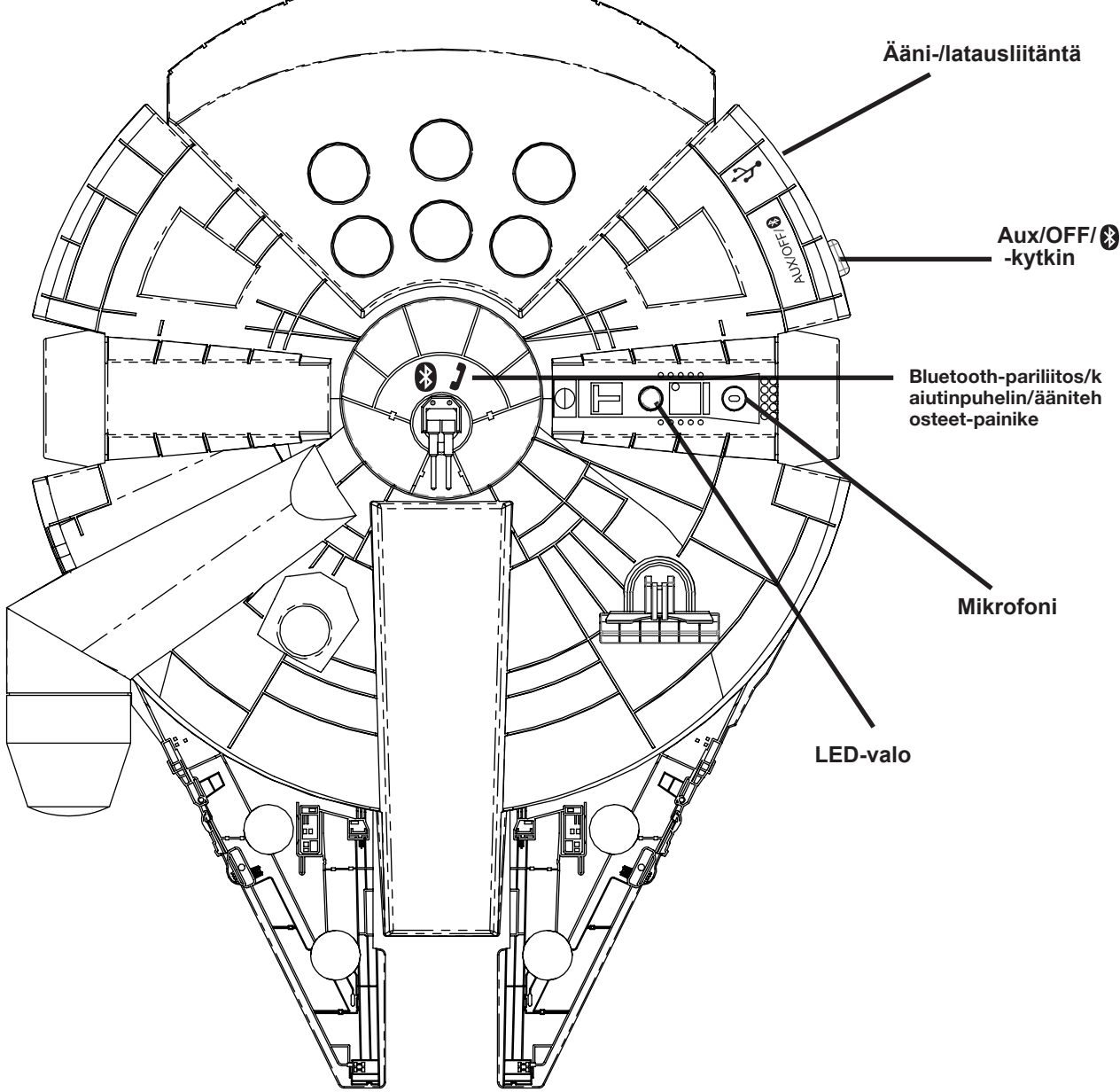

Huomautus: Laite on varustettu kokeilutoiminnolla. Vedä pohjapaneelissa oleva muovinen esittelykieleke irti ja hävitä se ennen laitteen käyttämistä.

Huomautus: Laite on varustettu kokeilutoiminnolla. Kun laite on pois päältä, voit toistaa sisäänrakennettua musiikkia/pysäyttää toiston painamalla

Bluetooth-pariliitos/kaiutinpuhelin/äänitehosteet-painiketta.

STAR WARS | **iHome** *Malli: Li-B17E7*
MILLENNIUM FALCON™ -KAIUTIN

FI

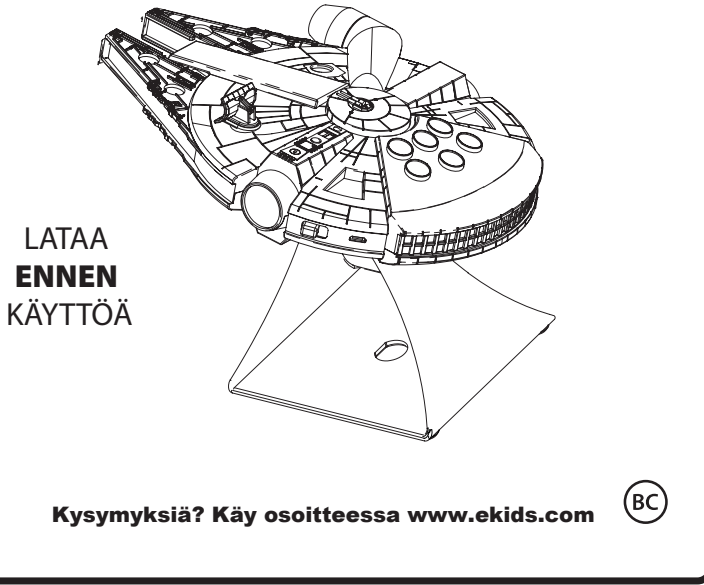

Tämä tuote EI ole lelu



Tämä laite täyttää olennaiset vaatimukset R & TTE-direktiivin 1999/5 / EY . Seuraava testi menetelmiä on sovellettu sen osoittamiseksi, vaatimustenmukaisuusolettaman olennaiset vaatimukset R & TTE-direktiivin 1999/5 / EY

TÄRKEÄÄ

Lue ennen kuin jatkat

Jos sinulla on kysyttävää tuotteen toiminnasta tai käytöstä, käy osoitteessa www.ekids.com ja katso vastaukset usein kysytyihin kysymyksiin.

Saat lisätietoja tästä ja muista iHome-tuotteista vieraillemalla osoitteessa www.ekids.com

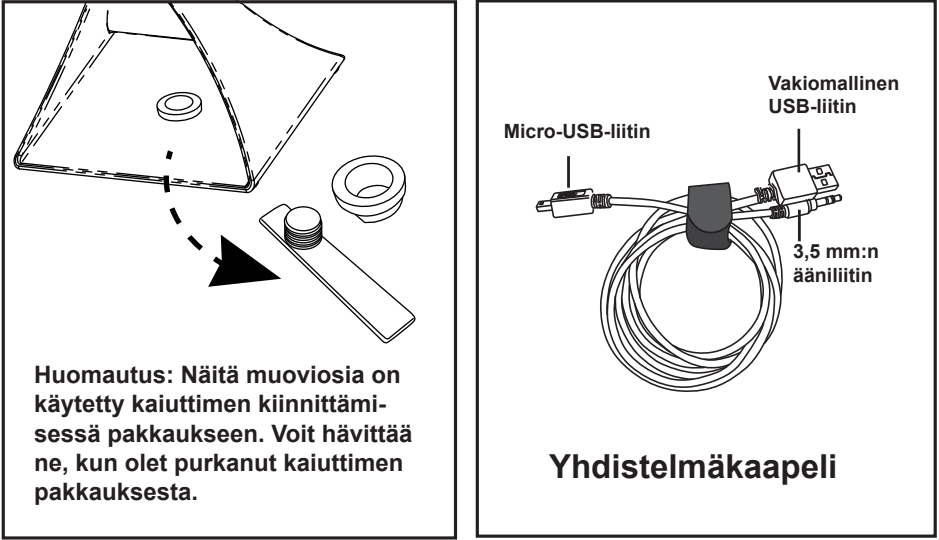

Li-B17E7-kaiuttimen LATAAMINEN ENNEN KÄYTTÖÄ

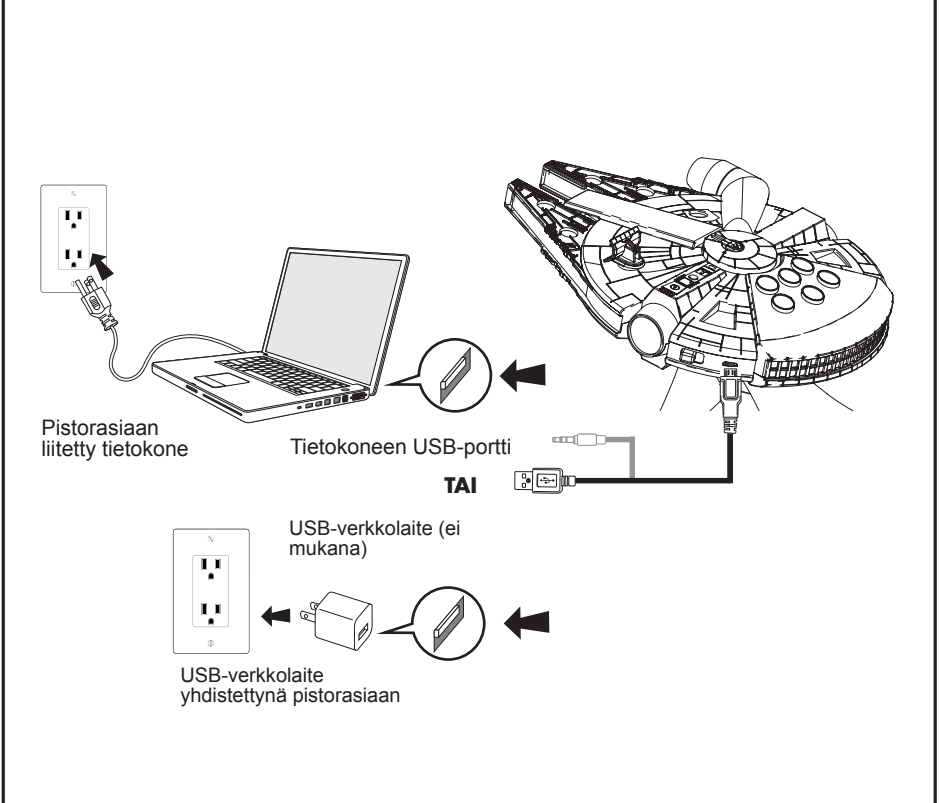

Entretien

- L'appareil doit être placé sur une surface plane, loin de la lumière directe du soleil et des sources de chaleur excessive.
- Protégez vos meubles lorsque vous placez l'unité sur du bois naturel ou un fini laqué. Un chiffon ou autre matériel protecteur devrait être placé entre l'unité et le meuble.
- Nettoyez votre unité avec un linge doux humide avec du savon doux et de l'eau. Les agents de nettoyage forts, tels que les diluants ou produits similaires peuvent endommager la surface de l'appareil.

Linee guida per l'uso sicuro del prodotto

IMPORTANTI NORME DI SICUREZZA

Questo apparecchio è stata progettato e prodotto in modo da garantire la sicurezza dell'utente, se utilizzato nel modo indicato. Ciò nonostante, un uso improprio può comportare il rischio di scosse elettriche o di incendio. Leggere attentamente le norme di sicurezza e le istruzioni per l'uso prima dell'installazione e dell'uso del prodotto e tenere queste istruzioni a portata di mano per poterle consultare in futuro. Rispettare in modo particolare tutte le avvertenze riportate sia in queste istruzioni che sull'apparecchio stesso.

- Acqua e umidità** – L'apparecchio non deve essere utilizzato in prossimità di acqua. Ad esempio: in prossimità di vasche, lavabi, lavandini di cucine, lavatoi, accanto a una piscina o in una cantina umida.
- Ventilazione** – L'apparecchio non deve essere collocato in modo tale da precluderne la ventilazione. Ad esempio, non deve essere collocato su un letto, un divano, un tappeto o superfici simili che potrebbero ostruire le aperture per la ventilazione. Inoltre non deve essere collocato in una struttura incassata, come una libreria o un armadietto, dove il passaggio d'aria attraverso le aperture per la ventilazione potrebbe essere ostacolato.
- Fonti di calore** – L'apparecchio deve essere collocato lontano da fonti di calore come caloriferi, termosifoni, stufe o altre apparecchiature (incluso gli amplificatori) in grado di generare calore.
- Fonti di alimentazione** – L'apparecchio deve essere collegato unicamente a un'alimentazione del tipo descritto nel manuale di istruzioni o come indicato sull'apparecchio stesso.
- Protezione del cavo di alimentazione** – Il percorso dei cavi di alimentazione deve essere tale da evitarne l'eventuale calpestamento o lo schiacciamento da parte di oggetti. È opportuno che vi sia un'area libera tra l'uscita dei cavi dall'apparecchio e la presa di corrente CA.
- Pulizia** – L'apparecchio deve essere pulito solo come specificato nel manuale. Consultare le relative istruzioni nella sezione Manutenzione di questo manuale.
- Penetrazione di oggetti e di liquidi** – Evitare di far cadere oggetti o liquidi nelle aperture o bocchette di ventilazione dell'apparecchio.
- Accessori** – Non utilizzare accessori non raccomandati dal costruttore.
- Protezione contro sbalzi di tensione e fulmini** – Staccare l'apparecchio dalla presa di corrente e scollegare l'antenna o i cavi durante un temporale o quando l'apparecchio è lasciato incustodito o inutilizzato per lungo tempo. Questi accorgimenti servono a evitare danni dovuti a fulmini e sbalzi di tensione.
- Sovraccarico** – Non sovraccaricare prese a muro, prolunghie o "ciabatte", perché potrebbe esserci il rischio di scosse elettriche o di incendio.
- Intervento del servizio di assistenza** – Rivolgersi a un centro di assistenza tecnica autorizzato nel caso in cui:
 - Il cavo o la spina di alimentazione risulti danneggiato.
 - Un oggetto o un liquido siano penetrati nel mobiletto.
 - L'apparecchio sia stato esposto alla pioggia.
 - L'apparecchio sia caduto o il mobiletto sia danneggiato.
 - Le prestazioni siano cambiate notevolmente o l'apparecchio non funzioni normalmente.
- Antenna** – Non collegare un'antenna esterna all'unità (utilizzare solo quella in dotazione).
- Inutilizzo dell'apparecchio** – Se l'apparecchio non viene utilizzato per un periodo lungo, come un mese o più, è consigliabile scollegare il cavo di alimentazione dall'apparecchio per prevenire danni o corrosioni.
- Manutenzione** – L'utente non deve effettuare altre operazioni di manutenzione oltre quelle specificate nel manuale di istruzioni. Metodi di manutenzione non specificati nelle istruzioni devono essere utilizzati solo da personale qualificato.

Domande? Visita il sito www.ihomeintl.com

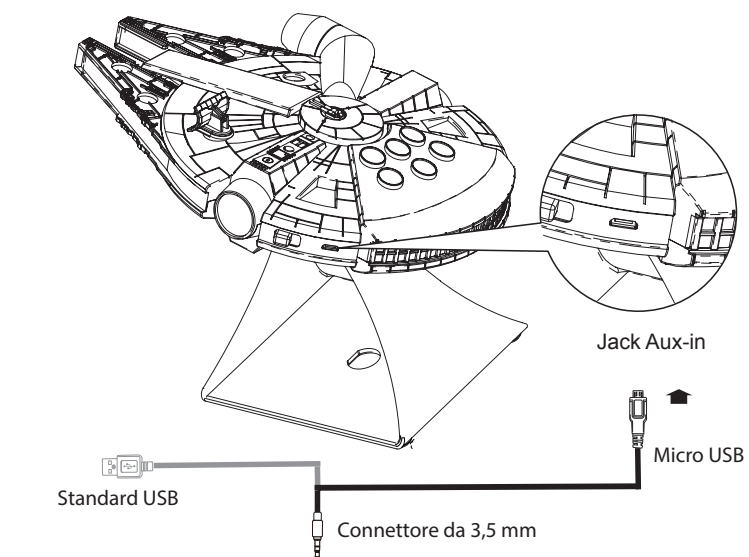
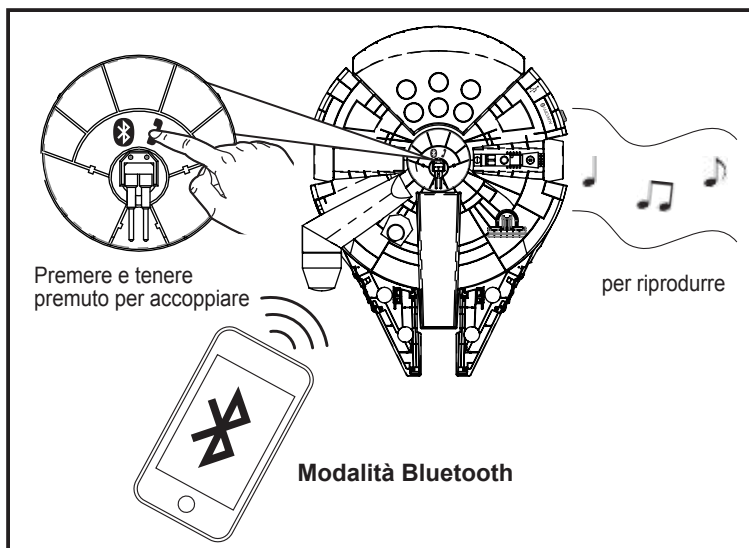

Modalità Aux-in

Batteria interna ricaricabile agli ioni di litio

Questo dispositivo utilizza una batteria interna ricaricabile agli ioni di litio che dovrebbe durare per tutta la vita utile del dispositivo. Se la batteria non funziona in modo regolare, provare a ricaricarla più volte. Se non è possibile ricaricare la batteria, si prega di contattarci per informazioni sulla riparazione.

AVVERTENZA/SMALTIMENTO DELL'UNITÀ

- NON tentare di sostituire da sé la batteria. Se la batteria è esausta e non se ne richiede la sostituzione, seguire le seguenti istruzioni per lo smaltimento:
- Non smaltire batterie esauste/dispositivi elettronici inservibili insieme ai rifiuti solidi ordinari, perché contengono sostanze tossiche.
 - Lo smaltimento di batterie esauste/prodotti elettronici inservibili dev'essere sempre effettuato in accordo con le norme locali prevalenti relative a tale materia. In assenza di regolamenti locali concernenti lo smaltimento delle batterie e dei prodotti elettronici, effettuare lo smaltimento in un contenitore per rifiuti elettronici.
 - Oggi molti punti vendita di articoli elettronici smaltiscono gratuitamente batterie e altri componenti elettronici. Controllare dove sono situati nella zona in cui si vive.

ATTENZIONE

Se utilizzata in modo improprio, la batteria contenuta in questo dispositivo può costituire un rischio di incendio, esplosione o ustione chimica

- Non utilizzare o ricaricare la batteria in caso di perdita, se appare scolorita o deformata, o presenta una qualsiasi altra anomalia.
- Non smontare mai l'unità o tentare di rimuovere la batteria, perché ciò può causare una perdita di soluzione alcalina o di altre sostanze elettrolitiche.
- Prima di ricaricare la batteria, accertarsi che la temperatura sia tra 5° C e 35° C (41° - 95° Fahrenheit).
- Non rispettando questa avvertenza si potrebbero causare perdite o danni alla batteria.
- Non esporre mai la batteria a contatto con dei liquidi.
- Non esporre mai la batteria a calore eccessivo, come ad esempio luce diretta del sole o fuoco. Non utilizzare mai la batteria in un veicolo non ventilato dove la temperatura interna potrebbe diventare troppo elevata.
- Tenere sempre la batteria fuori dalla portata di neonati e bambini piccoli.

Avete domande? Visitare www.ekids.com
© & ™ Lucasfilm Ltd. Usato sotto licenza. eKids, LLC





Ricarica di Li-B17E7

Li-B17E7 è alimentato da una batteria ricaricabile nell'altoparlante. **Assicurarsi di caricare l'altoparlante prima dell'uso, usando il cavo combinato fornito.**

- Collegare lo spinotto micro USB al jack Audio/Ricarica  sull'altoparlante.
- Collegare lo spinotto USB standard più grande a una porta USB alimentata, come quella di un computer. Il computer dovrebbe essere collegato a una presa a muro durante la ricarica dell'altoparlante. La spia sull'altoparlante diventa rosso fisso mentre si carica e si spegne quando la carica è completa.
- Quando la batteria è scarica, il LED rosso si accende. Se si inizia a notare una distorsione del suono a volumi più alti, è giunto il momento di ricaricare le batterie.

NOTA: Il LED di ricarica si sovrappone al modello del LED di accoppiamento.

Utilizzo del Bluetooth con Li-B17E7



- Quando l'unità è impostata in modalità Bluetooth (), Li-B17E7 tenterà il collegamento automatico a un dispositivo accoppiato in precedenza per 3 minuti. Se non è accoppiato alcun dispositivo, o per accoppiare un nuovo dispositivo, seguire i passi seguenti:
- Assicurarsi che il dispositivo Bluetooth e l'Li-B17E7 siano completamente carichi. Accendere il proprio dispositivo Bluetooth e attivare la modalità Bluetooth (controllare in Opzioni o Impostazioni).
- Portare l'interruttore Aux/OFF/  sull'altoparlante in modalità Bluetooth (). Premere e tenere premuto il pulsante Bluetooth Pairing  per 3 secondi. Il LED rosso lampeggia velocemente e un suono sarà emesso quando l'altoparlante entra in modalità di accoppiamento.
- "StarWarsLi-B17" appare sul dispositivo. Se appare il messaggio "Not Connected" o simile, selezionare "StarWarsLi-B17" per connettersi. Se il dispositivo chiede un codice di autorizzazione, inserire "1234".
- Una volta accoppiato, sarà emesso un suono di conferma e il LED rosso si spegne. A questo punto è possibile inviare audio in streaming all'altoparlante.
- Controllare l'audio Bluetooth dal proprio dispositivo. Non dimenticare di spegnere l'altoparlante e il proprio dispositivo dopo l'ascolto.
- Se non è accoppiato nessun dispositivo entro 3 minuti, sarà emesso un segnale di errore, la spia rossa lampeggia lentamente e l'unità passa in modalità standby. Per riprovare l'accoppiamento, premere e tenere premuto il pulsante Bluetooth Pairing  per 3 secondi. Se l'accoppiamento non avviene con successo, spegnere l'altoparlante () e ripetere la procedura di accoppiamento.

NOTA: Per annullare la modalità di accoppiamento corrente, premere rapidamente il pulsante Bluetooth Pairing  per 1 secondo.

Risposta/fine chiamate

L'Li-B17E7 è dotato anche di una funzione Vivavoce che sarà attivata quando è in arrivo una chiamata attraverso il proprio dispositivo Bluetooth collegato. Quando una chiamata in arrivo è ricevuta sul proprio dispositivo, premere brevemente il pulsante **Bluetooth Pairing/Speakerphone/Sound Effects** sull'altoparlante una volta per rispondere alla chiamata. Premere e tenere premuto per 2 secondi per respingere la chiamata. Parlare nel microfono durante la chiamata. Per terminare la chiamata, premere brevemente nuovamente il pulsante **Bluetooth Pairing/Speakerphone/Sound Effects**.

Utilizzo dell'Li-B17E7 con dispositivi Aux

- Collegare lo spinotto micro USB al jack Audio/Ricarica  sull'altoparlante.
- Collegare lo spinotto audio stereo da 3,5 mm al jack cuffia o alla linea di uscita di qualsiasi dispositivo audio.
- Portare l'interruttore Aux/OFF/  sull'altoparlante in posizione "Aux".
- Premere play sul dispositivo audio e regolare il suo volume per ascoltare l'audio.
- Quando terminato l'ascolto, portare l'interruttore Aux/OFF/  in posizione OFF per spegnere l'unità. Ricordarsi di spegnere anche l'altro dispositivo.

Vista superiore

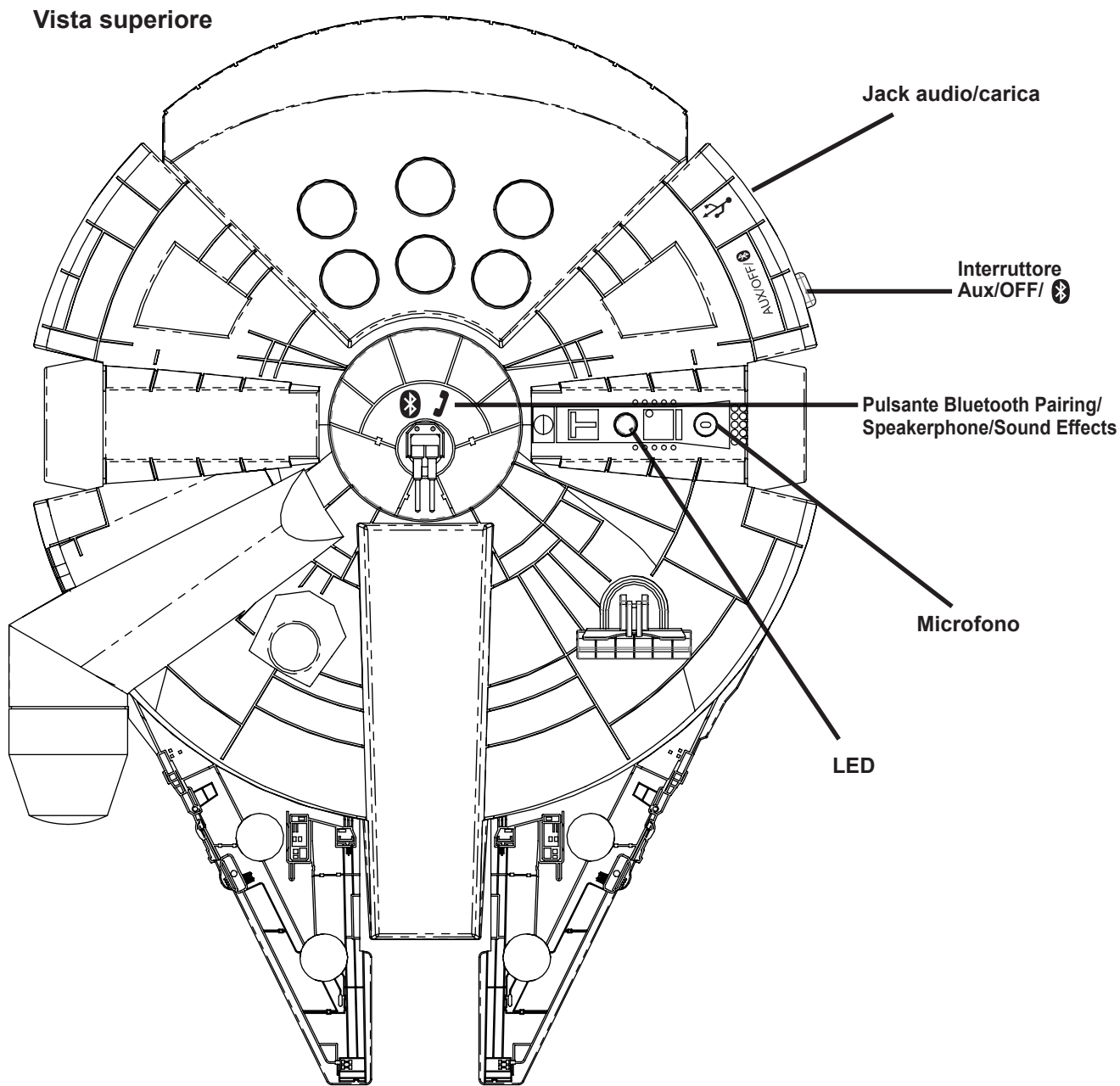

Nota: L'unità è dotata della funzione Try Me. Prima di utilizzare l'unità, rimuovere e gettare la linguetta Demo di plastica sul pannello inferiore.

Nota: L'unità è dotata della funzione Try Me. Quando l'unità è spenta, premere il pulsante **Bluetooth Pairing/Speakerphone/Sound Effects** per riprodurre/interrompere la musica.

STAR WARS**iHome**Modelo: Li-B17E7
ALTOPARLANTE MILLENNIUM FALCON™

IT

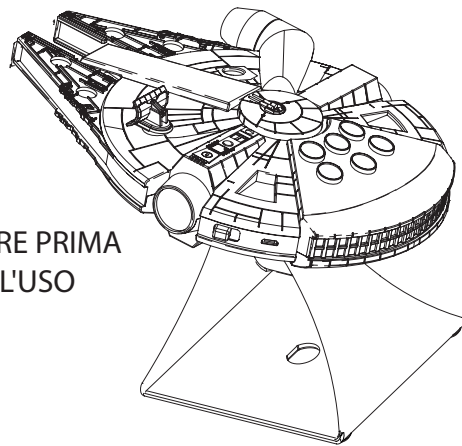
**CARICARE PRIMA DELL'USO****Avete domande? Visitare www.ekids.com**

BC

Questo dispositivo NON è un giocattolo

Questo prodotto è contrassegnato dal simbolo per la cernita selettiva per i rifiuti di apparecchiature elettriche ed elettroniche (RAEE). Ciò significa che esso deve essere trattato in conformità con la direttiva europea 2012/19/EU, onde riciclarlo o smontarlo riducendo al minimo l'impatto sull'ambiente.

Per ulteriori informazioni, contattare le autorità locali o regionali. I prodotti elettronici non smaltiti con un processo di cernita selettiva sono potenzialmente pericolosi per l'ambiente e la salute umana, a causa della presenza di sostanze nocive.



Il presente dispositivo è conforme ai requisiti essenziali della direttiva 1999/5/CE. I seguenti metodi di test sono stati applicati al fine di dimostrare la presunzione di conformità ai requisiti essenziali della Direttiva R&TTE 1999/5/CE

IMPORTANTE

Leggere prima di procedere
In caso di domande relative al funzionamento e all'uso di questo prodotto, visitare www.ekids.com per vedere le risposte alle domande frequenti.
Per maggiori informazioni su questo e altri prodotti iHome, visitateci online a www.ekids.com

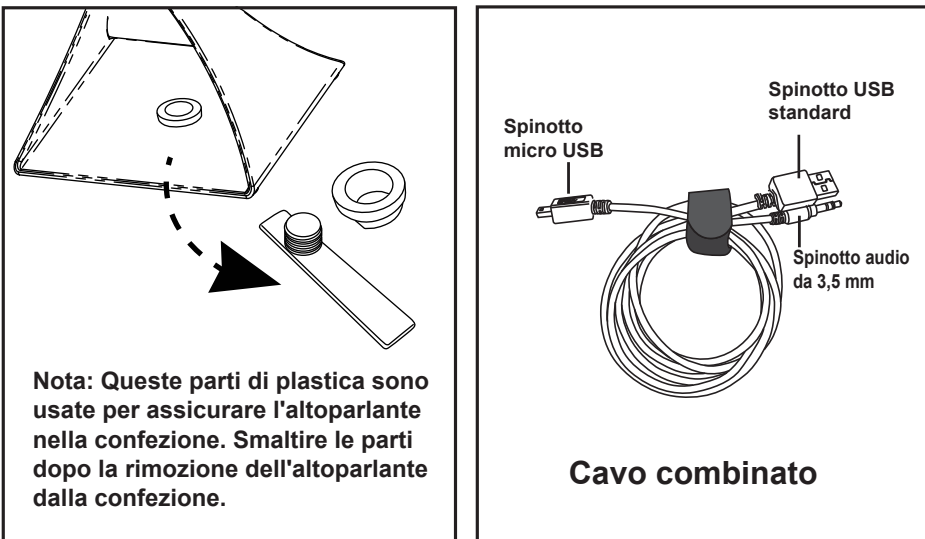

Carica dell'Li-B17E7 CARICARE PRIMA DELL'USO

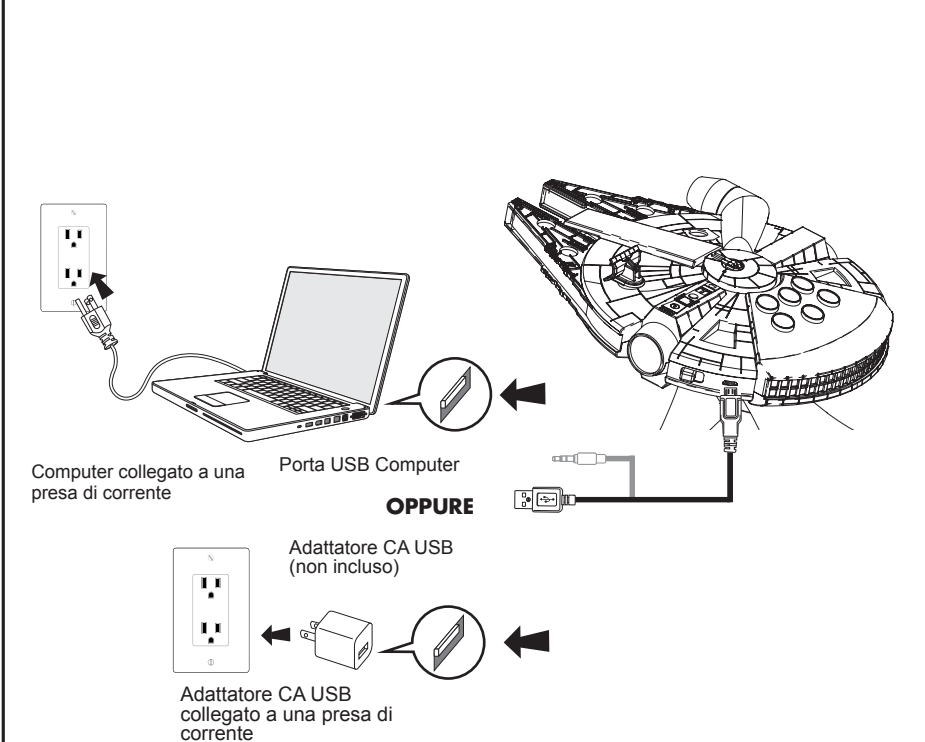

Onderhoud

- Plaats het apparaat op een vlakke ondergrond, uit de buurt van overmatige hitte of warmtebronnen zoals direct zonlicht.
- Bescherm het meubelstuk wanneer u de het apparaat op natuurlijk, of gelakt hout plaatst. Een doek of ander beschermend materiaal moet tussen het apparaat en het meubelstuk geplaatst worden.
- Maak het apparaat schoon met een zachte, vochtige doek en slechts een milde zeep en water. Sterkere schoonmaakmiddelen zoals thinner of vergelijkbare materialen kunnen het oppervlak van het apparaat beschadigen.

Een consumentengids voor productveiligheid

BELANGRIJKE VEILIGHEIDSINSTRUCTIES

Het apparaat is ontworpen en gemaakt om uw persoonlijke veiligheid te waarborgen, mits u het apparaat op de juiste manier gebruikt. Verkeerd gebruik kan echter leiden tot elektrische schokken of brandgevaar. Gelieve alle veiligheids- en bedieningsinstructies te lezen voordat u met de installatie en het gebruik begint en houd deze instructies bij de hand voor toekomstige referentie. Houd met name rekening met alle waarschuwingen die worden vermeld in deze instructies en op het apparaat.

- Water en vochtigheid** – Het apparaat mag niet worden gebruikt in de buurt van water. Bijvoorbeeld naast een badkuip, wasbak, aanrecht, wasmachine, zwembad of in een natte kelder.
- Ventilatie** – Het apparaat moet zodanig geplaatst worden dat het apparaat voldoende ventilatie krijgt. Het apparaat mag bijvoorbeeld niet worden geplaatst op een bed, bank, tapijt of vergelijkbaar oppervlak dat de ventilatie-openingen kan blokkeren. Ook mag het niet worden geplaatst in een ingebouwde plek, zoals in een kast waar de luchttoevoer van de ventilatie-openingen kan worden belemmerd.
- Hitte** – Het apparaat moet uit de buurt van warmtebronnen worden geplaatst zoals radiatoren, verwarmingsroosters, fornuizen of andere apparatuur (inclusief versterkers) dat hitte produceert.
- Voedingsbronnen** – Het apparaat mag alleen worden aangesloten op een voedingsbron van het soort dat wordt beschreven in de bedieningsinstructies of zoals aangegeven op het apparaat.
- Bescherming van de voedingskabel** – Voedingskabels moeten zo worden gelegd dat er niet overheen gelopen wordt of dat ze niet worden afgekneld door voorwerpen die erop of ertegenaan liggen. Het is altijd het beste om een open ruimte te hebben tussen de plek waar de kabel uit het apparaat komt tot waar de kabel wordt aangesloten in een AC-socket
- Schoonmaken** – Het apparaat moet alleen worden schoongemaakt zoals aanbevolen. Zie de onderhoudssectie van deze handleiding voor schoonmaakinstructies.
- Objecten en vloeibare invoer** – Zorg ervoor dat er geen objecten in openingen of ventilatoren van het apparaat vallen of dat er vloeistoffen worden gemorst.
- Hulpstukken** – Gebruik geen hulpstukken die niet worden aanbevolen door de fabrikant van het product.
- Bliksem-** en overspanningsbeveiliging – Koppel het apparaat los uit het wandstopcontact en verbreek de verbinding met de antenne of het kabelsysteem tijdens onweer of als het apparaat voor langere tijd onbeheerd is of niet gebruikt wordt. Dit zal voorkomen dat er schade aan het product wordt toegebracht door bliksem en stroompieken.
- Overbelading** – Zorg ervoor dat wandstopcontacten, verlengsnoeren of ingebouwde stopcontacten niet worden overbelast omdat dit kan leiden tot risico op brand of elektrische schokken.
- Schade die reparatie behoeft** – Het apparaat moet worden nagekeken door bevoegd onderhoudspersoneel als:
 - de voedingskabel of stekker is beschadigd.
 - objecten in de behuizing zijn gevallen of vloeistoffen zijn gemorst.
 - het apparaat is blootgesteld aan regen.
 - het apparaat is gevallen of de behuizing is beschadigd.
 - het apparaat een duidelijke verandering in prestatie vertoont of niet normaal functioneert.
- Perioden van niet-gebruik** – Als het apparaat voor een langere tijd niet wordt gebruikt, bijvoorbeeld een maand of langer moet de voedingskabel worden losgekoppeld van het apparaat om beschadiging of verroesting te voorkomen.
- Onderhoud** – De gebruiker moet geen ander onderhoud toepassen dan de methoden die worden beschreven in de bedieningsinstructies. Onderhoudsmethoden die niet worden besproken in de bedieningsinstructies dient te worden overgelaten aan bevoegd onderhoudspersoneel.

Vragen? Ga naar www.ekids.com

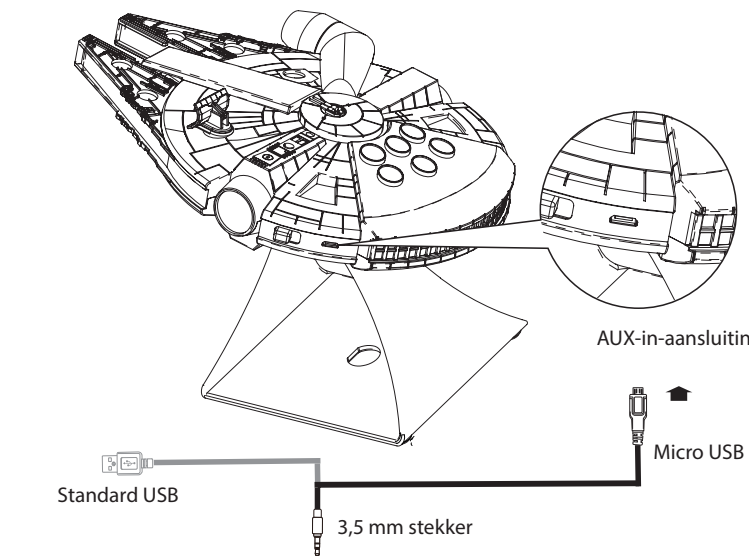
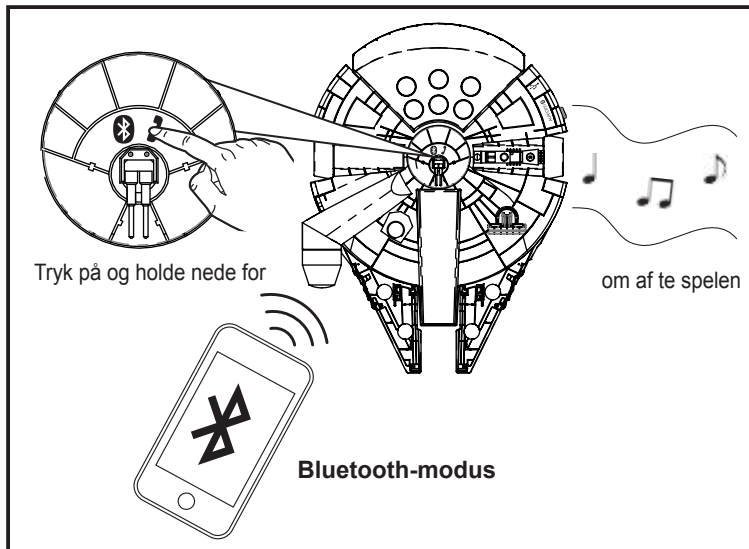

Aux-in-modus

Interne oplaadbare li-ionbatterij

Dit apparaat gebruikt een interne oplaadbare li-ionbatterij die gedurende de gehele levensduur van het apparaat moet meegaan. Als u denkt dat uw batterij leeg is, probeert u deze meerdere malen op te laden. Als de batterij niet oplaadt, neemt u contact met ons op voor reparatie-informatie.

WAARSCHUWING/WEGGOOIEN VAN HET ONDERDEEL
Probeer de batterij NIET zelf te vervangen. Als de batterij leeg is en u wilt niet dat wij de batterij vervangen, volgt u onderstaande instructies voor afvalverwerking:

- Gooi gebruikte batterijen/elektronica nooit weg met normaal vast afval omdat ze giftige stoffen bevatten.
- Gooi gebruikte batterijen/elektronica altijd weg volgens de geldende lokale voorschriften die van toepassing zijn op afvalverwerking van batterijen/elektronica. Als er geen lokale voorschriften zijn met betrekking tot afvalverwerking van batterijen/elektronica gelieve het onderdeel in een elektronica-container te gooien.
- Veel elektronica-winkels recyclen nu ook gratis batterijen en andere elektrische onderdelen. Kijk welke winkels dit in uw omgeving doen.

LET OP

Een onjuiste behandeling van de batterij in dit apparaat kan brand, explosie of chemische brandwonden tot gevolg hebben

- Gebruik de batterij nooit als deze lekt, een andere kleur heeft, een andere vorm heeft of enigszins afwijkend overkomt
- Probeer het apparaat niet te demonteren of de batterij te verwijderen omdat dit lekkage van alkalische oplossing of andere elektrolytische stoffen kan veroorzaken.
- Zorg er altijd voor dat de temperatuur tussen 5°C en 35°C is voordat u de batterij oplaadt.
- Lekkage of aantasting van de batterij kan optreden als u zich hier niet aan houdt.
- De batterij nooit aan vocht blootstellen.
- De batterij nooit aan overmatige hitte blootstellen zoals direct zonlicht of vuur. Gebruik de batterij nooit in een niet-geventileerd voertuig waar extreem hoge temperaturen kunnen ontstaan.
- Houd de batterij altijd buiten bereik van baby's en kleine kinderen.

Vragen? Ga naar www.ekids.com
© & ™ Lucasfilm Ltd. Gebruikt onder licentie. eKids, LLC

De Li-B17E7 opladen

De Li-B17E7 wordt gevoed door een oplaadbare batterij in de luidspreker. **Zorg ervoor dat u de luidspreker oplaadt met de meegeleverde combinatiekabel.**

- Sluit de micro USB-stekker aan met de Audio/Oplaad-aansluiting op de luidspreker.
 - Sluit de standaard USB-stekker aan met een actieve USB-poort zoals die van een computer. De computer moet aangesloten zijn op een wandstopcontact wanneer de luidspreker oplaadt. Het lampje op de luidspreker zal rood worden tijdens het opladen en gaat uit als de luidspreker is opgeladen.
 - Als de batterij bijna leeg is gaat het rode LED-lampje aan. Als er geluidsvervorming optreedt bij hoge volumes moet u de batterijen opladen.
- OPMERKING: Het LED-lampje tijdens het opladen overschrijft het bijbehorende LED-lichtpatroon.

Bluetooth gebruiken met de Li-B17E7

- Als het apparaat op Bluetooth () -modus staat zal de Li-B17E7 drie minuten proberen om een eerder gekoppeld apparaat automatisch te verbinden. Voer onderstaande stappen uit als er geen apparaat is gekoppeld of als u een nieuw apparaat wilt koppelen:
- Zorg ervoor dat het Bluetooth-apparaat en de Li-B17E7 volledig opgeladen zijn. Schakel het Bluetooth-apparaat in en schakel de Bluetooth-modus in (kijk in Opties of Instellingen).
- Schuif de Aux/OFF/ -schakelaar op de luidspreker in Bluetooth-positie (). Houd de knop Bluetooth-koppeling () drie seconden ingedrukt. Het rode LED-lampje zal snel gaan knipperen en u hoort een toon als de luidspreker in koppelingsmodus staat.
- “StarWarsLi-B17” moet op het apparaat verschijnen. Als “Not Connected” of een vergelijkbaar bericht wordt weergegeven, selecteert u “StarWarsLi-B17” om verbinding te maken. Als het apparaat om een wachtwoord vraagt, voert u “1234” in.
- U hoort een bevestigingstoon wanneer het apparaat is gekoppeld en het rode LED-lampje gaat uit. U kunt nu audio streamen naar de luidspreker.
- Beheer Bluetooth-audio vanaf het apparaat. Vergeet niet de luidspreker en het apparaat uit te schakelen na het luisteren.
- Als er binnen drie minuten geen apparaat wordt gekoppeld, zal het rode lampje langzaam gaan knipperen en gaat het apparaat terug in stand-bymodus. Houd de knop Bluetooth-koppeling () drie seconden ingedrukt om het opnieuw te proberen. Als de koppeling niet lukt schakelt u de voeding op de luidspreker “UIT” en herhaalt u de koppelingsprocedure.

OPMERKING: Druk de knop Bluetooth-koppeling () snel in voor één seconde om de huidige koppelingsmodus te annuleren.

Een oproep beantwoorden/beëindigen

De Li-B17E7 heeft ook een luidsprekerfunctie die actief is wanneer er een oproep via het gekoppelde Bluetooth-apparaat doorkomt. Als er een inkomende oproep wordt ontvangen op het apparaat drukt u één keer kort op de knop **Bluetooth-koppeling/luidspreker/geluidseffecten** op de luidspreker om de oproep te beantwoorden. Houd de knop twee seconden ingedrukt om de oproep te weigeren. Spreek in de microfoon tijdens de oproep. Druk nogmaals kort op de knop **Bluetooth-koppeling/luidspreker/geluidseffecten** om de oproep te beëindigen.

De Li-B17E7 gebruiken met Aux-apparaten

- Sluit de micro USB-stekker aan met de Audio/Oplaad-aansluiting op de luidspreker.
- Verbind de 3,5 mm audiostekker van de stereo in de aansluiting van de hoofdtelefoon of de line-out van een ander audio-apparaat.
- Schuif de Aux/OFF/ -schakelaar op de luidspreker in “Aux”-positie.
- Druk op het audio-apparaat op afspelen en pas het volume aan om naar audio te luisteren.
- Als u klaar bent met luisteren, verplaatst u de Aux/OFF/ -schakelaar naar de OFF-positie om het apparaat uit te schakelen. Vergeet niet het audio-apparaat ook uit te schakelen.

Bovenaanzicht

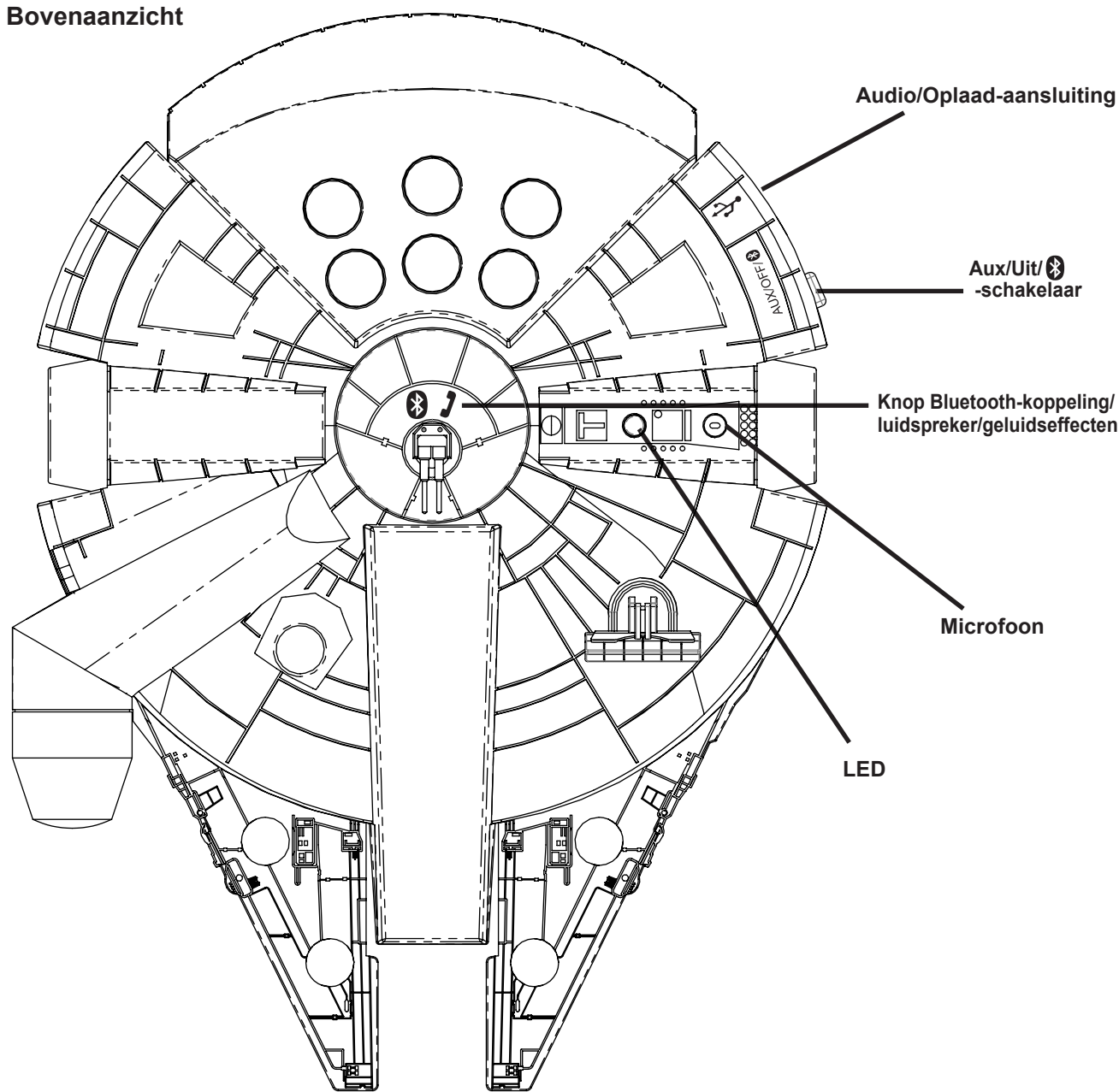

Opmerking: Dit apparaat heeft een Probeer mij-functie. Verwijder het plastic voorbeeldijpe aan de onderkant voordat u dit apparaat gebruikt.
Opmerking: Dit apparaat heeft een Probeer mij-functie. Druk op de knop **Bluetooth-koppeling/luidspreker/geluidseffecten** als het apparaat UIT staat om ingebouwde muziek af te spelen/te stoppen.

STAR WARS

iHome

Model: Li-B17E7
MILLENNIUM FALCON™ LUIDSPREKER

NL

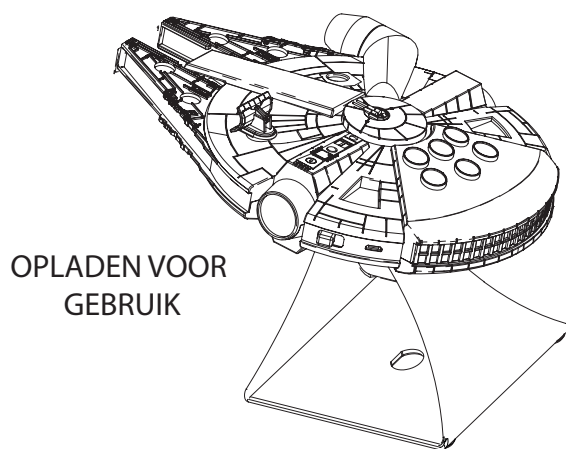

OPLADEN VOOR GEBRUIK

Vragen? Ga naar www.ekids.com Des questions ?

BC

Dit artikel is GEEN speelgoed



Dit product bevat het symbool voor selectief sorteren van afval van elektrische uitrustingen en elektronica (WEEE).

Dit betekent dat dit product moet worden gehanteerd overeenkomstig de Europese richtlijn 2012/19/EU ten einde te worden gerecycled of gedemonteerd om de impact op het milieu te minimaliseren.

Neem contact op met uw plaatselijke of regionale overheid voor meer informatie, plaatselijke of regionale overheid. Elektronische producten die niet selectief gesorteerd worden, zijn potentieel gevaarlijk voor het milieu en de gezondheid van de mens omwille van de aanwezigheid van gevaarlijke stoffen.

Dit apparaat is in overeenstemming met de essentiële vereisten van de R&TTE-richtlijn 1999/5/EC. De volgende testmethoden zijn toegepast om vermoeden van overeenstemming te bewijzen met de essentiële eisen van de R&TTE-richtlijn 1999/5/EC

BELANGRIJK

Lees dit voor u verder gaat

Als u vragen heeft met betrekking tot de werking of het gebruik van dit product, ga dan naar www.ekids.com om antwoorden op veel gestelde vragen te bekijken.

Breng een bezoek aan www.ekids.com voor meer informatie over dit product en andere iHome producten.

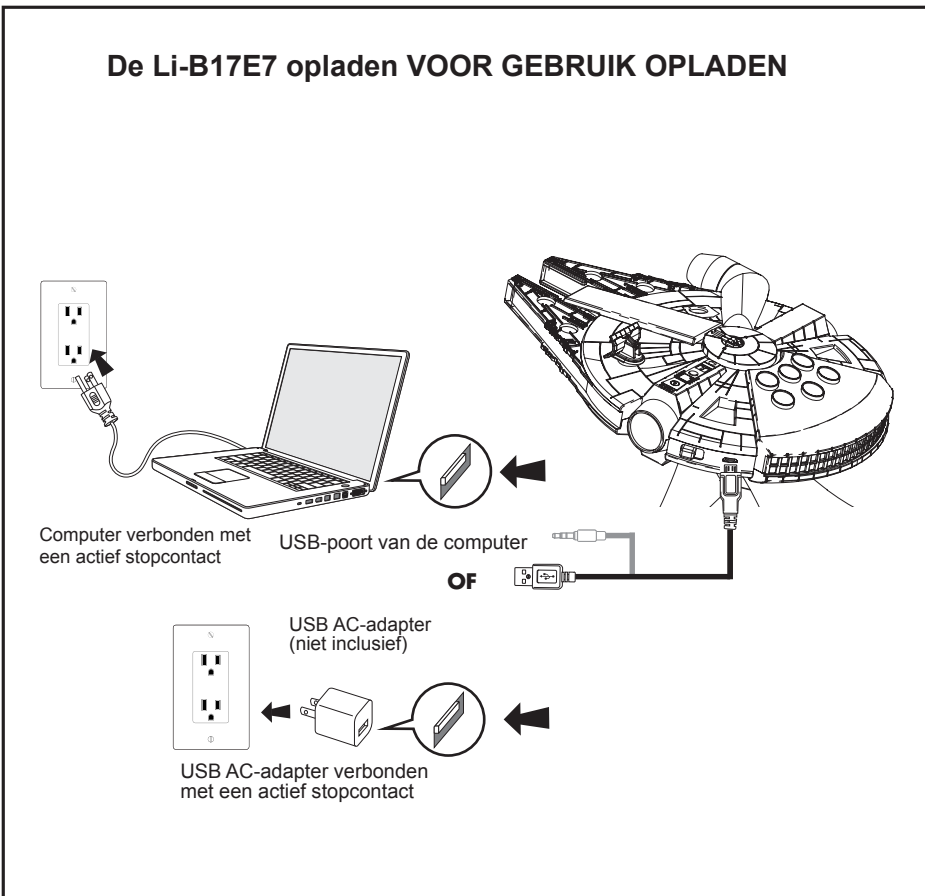
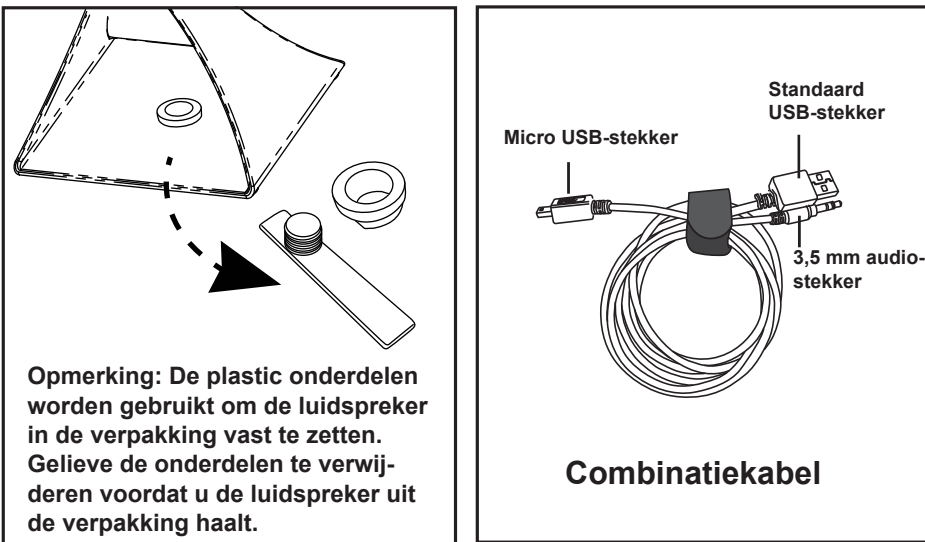

Vedlikehold

- Plasser enheten på en plan overflate borte fra direkte sollys og sterke varmekilder.
- Dekk til møblene når du plasserer enheten på overflater av ubehandlet treverk eller lakk. Plasser en duk eller annet beskyttende materiale mellom enheten og møbler.
- Rengjør enheten med en myk klut vætet med mild såpe og vann. Sterke rengjøringsmidler, som for eksempel benzen, tynnere og lignende materiale, kan skade enhetens overflate.

Forbrukerprodukt-sikkerhetsguide

VIKTIGE SIKKERHETSINSTRUKSER

Denne enheten er utformet og konstruert for å gi en trygg og sikker brukeropplevelse når den brukes på angitt måte. Men feil bruk kan potensielt føre til elektrisk støt og brannfare. Les alle sikkerhets- og bruksanvisningene nøye før installasjon og bruk, og behold disse instruksjonene for fremtidig referanse. Legg spesielt merke til alle advarsler som er oppført i denne bruksanvisningen og på enheten.

1. **Vann og fuktighet** - BRUK IKKE i nærheten av vann. Hold vekk fra servanter, dusjer, vasker o.l.
2. **Ventilasjon** - Enheten bør plasseres slik at stedet og plasseringen ikke hindrer god ventilasjon. For eksempel bør den ikke ligge på en seng, sofa, et teppe eller lignende overflater som kan blokkere ventilasjonsåpningene.
3. **Varme** - Enheten bør plasseres borte fra varmekilder som radiatorer, varmeovner, komfyrer og andre apparater (inkludert forsterkere) som produserer varme.
4. **Strømkilder** - Enheten bør kun kobles til strømforsyningen akkurat slik som beskrevet på bruksanvisningen eller som merket på apparatet.
5. **Strøm-Kabelbeskyttelse** - tilførselsledning skal legges slik at de ikke kan trækkes på, eller klemmes av objekter plassert på eller mot dem. Det er alltid best å ha en klar område fra der kabelen kommer ut av enheten der den er koblet til en AC stikkontakt.
6. **Rengjøring** - Enheten må bare rengjøres med en varm, fuktig klut. Bruk ikke løsemidler o.l.
7. **Inntrenging av gjenstander og væske** - Sørg for at gjenstander og væske ikke kommer inn i enheten via ventil og åpninger på produktet.
8. **Tilbehør** - Bruk ikke tilbehør som ikke er anbefalt av produsenten av produktet.
9. **Beskyttelse mot lyn og overspenning** - Trekk ut stikkkontakten og koble fra antennen og ledningssystemet når det er tordenvær eller når enheten står ubrukt over lang tid. Dette forhindrer at enheten tar skade ved lynnedslag eller overspenning i ledningsnettet.
10. **Lyn og overspenning beskyttelse** - koble enheten fra stikkkontakten og koble fra antennen eller kabelsystemet under tordenvær eller når det står uten tilsyn og ubrukt i lange perioder av gangen. Dette vil forhindre skade på produktet som følge av lynnedslag og overspenning.
11. **Skader som krever service** - Kvalifisert personell skal utføre service på enheten når:
 - A. strømledningen eller sokkelen er skadet.
 - B. gjenstander eller væske har falt inn i kabinettet.
 - C. enheten har blitt utsatt for regn.
 - D. enheten har blitt mistet i bakken eller kabinettet er skadet.
 - E. enhetens ytelse har endret seg merkbart eller den ikke fungerer som den skal.
12. **Perioder uten bruk** - Hvis enheten ikke skal brukes på en lang stund, f.eks. en måned eller lenger, skal enheten lades helt opp for lagring.
13. **Service** - Brukeren må ikke prøve å utføre service på enheten utenom de operasjonene som beskrives i enhetens brukerhåndbok. Servicemetoder som ikke beskrives i brukerhåndboken skal kun utføres av kvalifisert servicepersonell.

Spørsmål? Besøk www.ekids.com

Innebygget oppladbart lithium-ion-batteri

Enheten bruker et innebygget, oppladbart lithium-ion-batteri som bør ha like lang levetid som enheten. Hvis du tror batteriet er død, prøv å lade det mange ganger. Hvis batteriet lader, kan du kontakte kundeservice.

ADVARSEL/AVHENDING AV ENHET

- Ikke forsøk å bytte batteriet selv. Hvis batteriet er død, og du ikke ønsker vi erstatte det, skal du følge instruksjonene for avhending nedenfor:
- Kast aldri brukte batterier/elektronikk sammen med ordinært avfall, da disse inneholder giftige stoffer.
 - Kast alltid batterier/elektronikk i samsvar med gjeldende forskrifter for avhending av batterier/elektronikk. Hvis der ikke finnes lokale forskrifter om avhending av batterier/elektronikk, skal du kaste enheten i en søppelbøtte for elektronikk.
 - Mange elektronikkforhandlere tar nå imot batterier og andre elektroniske komponenter uten kostnad. Undersøk hvem som gjør dette i ditt område.

ADVARSEL

- Batteriet som er brukt i denne enheten kan utgjøre en risiko for brann, eksplosjon eller kjemisk forbrenning hvis det blir behandlet feil.
- Bruk eller lade aldri batteriet hvis det lekker, er misfarget, deformert eller på noen måte unormalt.
 - Demonter aldri enheten og forsøk aldri å fjerne batteriet. Dette kan føre til lekkasje av alkalisk væske og andre elektrolytiske substanser.
 - Bekreft alltid at temperaturen er 5 °C - 35 °C (41 - 95 °F) før du lader batteriet. Batteriet kan bli dårlig eller begynne å lekke hvis denne advarselen ikke respekteres.
 - Utsett aldri batteriet for noen som helst væske.
 - Utsett aldri batteriet for sterk varme, som direkte sollys eller brann. Bruk aldri batteripakken i en uventilert bil der interiøret kan bli veldig varmt.
 - Hold alltid batteriet utenfor rekkevidden til spedbarn og små barn.





Spørsmål? Besøk www.ekids.com
© & ™ Lucasfilm Ltd. brukes under lisens. eKids, LLC

Lade Li-B17E7

Li-B17E7 drives av et oppladbart batteri inne i høyttaleren. **Sørg for å lade høyttaleren for bruk med USB-kabelen som følger med.**

- Sett inn Micro USB-kontakten i  audio-/ladekontakten på høyttaleren.
 - Sett inn den vanlige USB-kontakten i en USB-port med ladekapasitet, for eksempel på en datamaskin. Datamaskinen bør være koblet til en stikkontakt når høyttaleren skal lades opp. Lyset på høyttaleren lyser rødt når den lader og skrus av når den er fulladet.
 - Når batterinivået blir lavt, tennes det røde LED-lyset. Hvis lyden forvrenges ved høyere volum, er det på tide å lade batteriene.
- MERK: LED-indikasjonen for lading overstyrer LED-indikasjonen for paring.

Bruke Bluetooth med Li-B17E7



- Når enheten er i Bluetooth ()-modus, vil Li-B17E7 automatisk prøve å koble seg til en tidligere paret enhet i 3 minutter. Hvis det ikke er paret noen enhet, eller du vil pare en ny enhet, kan du følge trinnene under:
- Sørg for at Bluetooth-enheten og Li-B17E7 er fulladet. Slå på Bluetooth-enheten og slå på Bluetooth-modus (sjekk i Alternativer eller Innstillinger).
- Skyv Aux/OFF/  -bryteren på høyttaleren til Bluetooth-posisjonen (). Hold inne Bluetooth Pairing  -knappen i 3 sekunder. Når høyttaleren starter paringsmodus, blinker det røde LED-lyset raskt og en lyd høres.
- "StarWarsLi-B17" skal vises på enheten. Hvis "Not Connected" eller en lignende melding vises, velger du "StarWarsLi-B17" for å koble til. Tast inn "1234" hvis enheten ber om et passord.
- Når enheten er paret, høres en bekreftelseslyd og det røde LED-lyset skrus av. Når det skjer, kan du strømløse lyd til høyttaleren.
- Kontroller Bluetooth-lyd fra enheten. Husk å skru av høyttaleren og enheten når du er ferdig med å lytte.
- Hvis ingen enheter blir paret innen 3 minutter, høres en varsel tone, det røde lyset blinker sakte og enheten går tilbake til standbymodus. Hold inne Bluetooth Pairing  -knappen i 3 sekunder for å prøve paringen på nytt. Hvis paringen ikke var vellykket, skru du høyttaleren "OFF" og gjentar prosedyren for paring.

MERK: Trykk inn **Bluetooth-paringsknappen**  i 1 sekund for å avbryte aktiv paringsmodus.

Besvare anrop/avslutte samtaler

Li-B17E7 har også en høyttalartelefon-funksjon som aktiveres når du mottar et anrop via den tilkoblede Bluetooth-enheten. Når du mottar et innkommende anrop, trykker du raskt én gang på **Bluetooth-paring/Høyttalartelefon/Lydeffekter**-knappen på høyttalartelefonen for å besvare anropet. Trykk og hold inne i 2 sekunder for å avbryte anropet. Snakk inn i mikrofonen under samtalen. Trykk raskt på **Bluetooth-paring/Høyttalartelefon/Lydeffekter**-knappen en gang til for å avslutte samtalen.

Bruke Li-B17E7 med Aux-enheter

- Sett inn Micro USB-kontakten i  audio-/ladekontakten på høyttaleren.
- Koble til den 3,5 mm stereopluggen i hodetelefon- eller line out-kontakten på en lydenhet.
- Skyv Aux/OFF/  -bryteren på høyttaleren til "Aux"-posisjonen.
- Trykk på avspillingsknappen på lydenheten og juster volumet for å høre på lyden.
- Når du er ferdig med å lytte, skyver du Aux/OFF/  -bryteren til OFF for å slå av enheten. Husk å skru av lydenheten også.

STAR WARS

iHome

Modell: Li-B17E7
MILLENNIUM FALCON™ HØYTTALER

NO

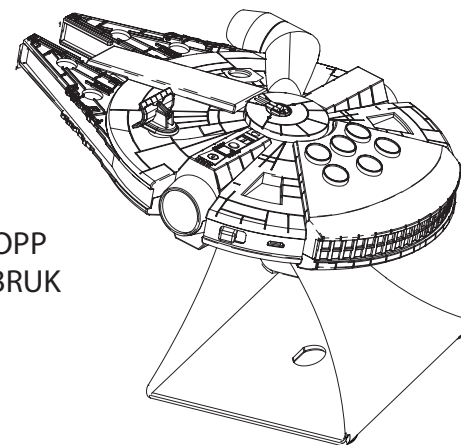

LAD OPP
FØR BRUK

Spørsmål? Besøk www.ekids.com

BC

Dette er IKKE en leke.



Dette produktet har symbolet for kildesortering av elektrisk avfall og elektronisk utstyr (WEEE). Det betyr at produktet må håndteres i henhold til EU-direktiv 2012/19/EU og resirkuleres eller demonteres for å minimere påvirkningen på miljøet.



For mer informasjon tar du kontakt med lokale eller regionale myndigheter. Elektroniske produkter som ikke er inkludert i den selektive sorteringsprosessen er potensielt farlige for miljøet og helse på grunn av de farlige stoffene.

Denne enheten er i samsvar med de grunnleggende kravene i R & TTE-direktivet 1999/5 / EF. Følgende testmetoder har blitt brukt for å bevise antakelse om samsvar med de grunnleggende kravene i R & TTE-direktivet 1999/5 / EF.

VIKTIG

Les før du forsetter
Hvis du har spørsmål om operasjonen eller bruken av dette produktet, kan du besøke www.ekids.com for å se svar på vanlige spørsmål.
Besøk nettsidene våre på www.ekids.com for å finne ut mer om dette og om andre iHome-produkter.

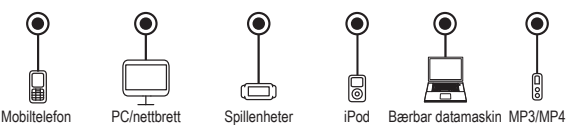
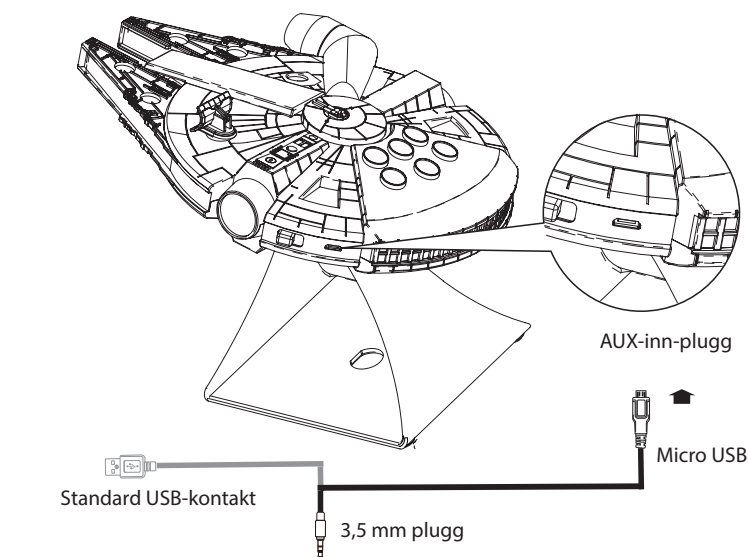
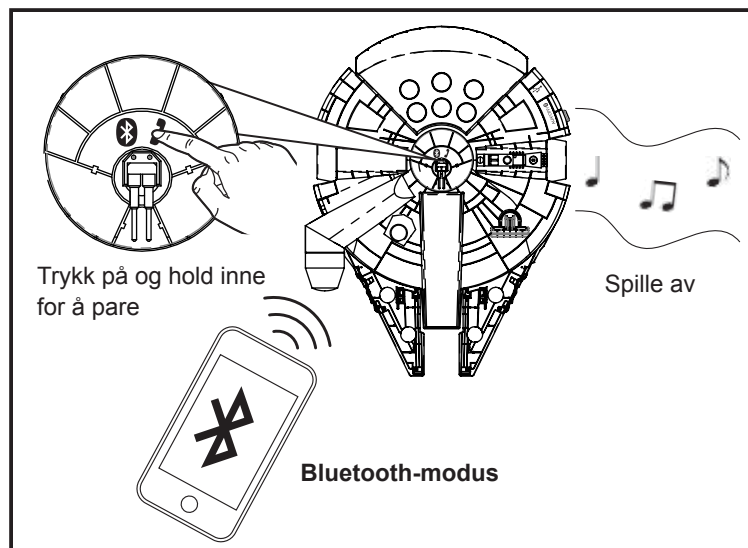

Aux-inn-modus

Sett ovenfra

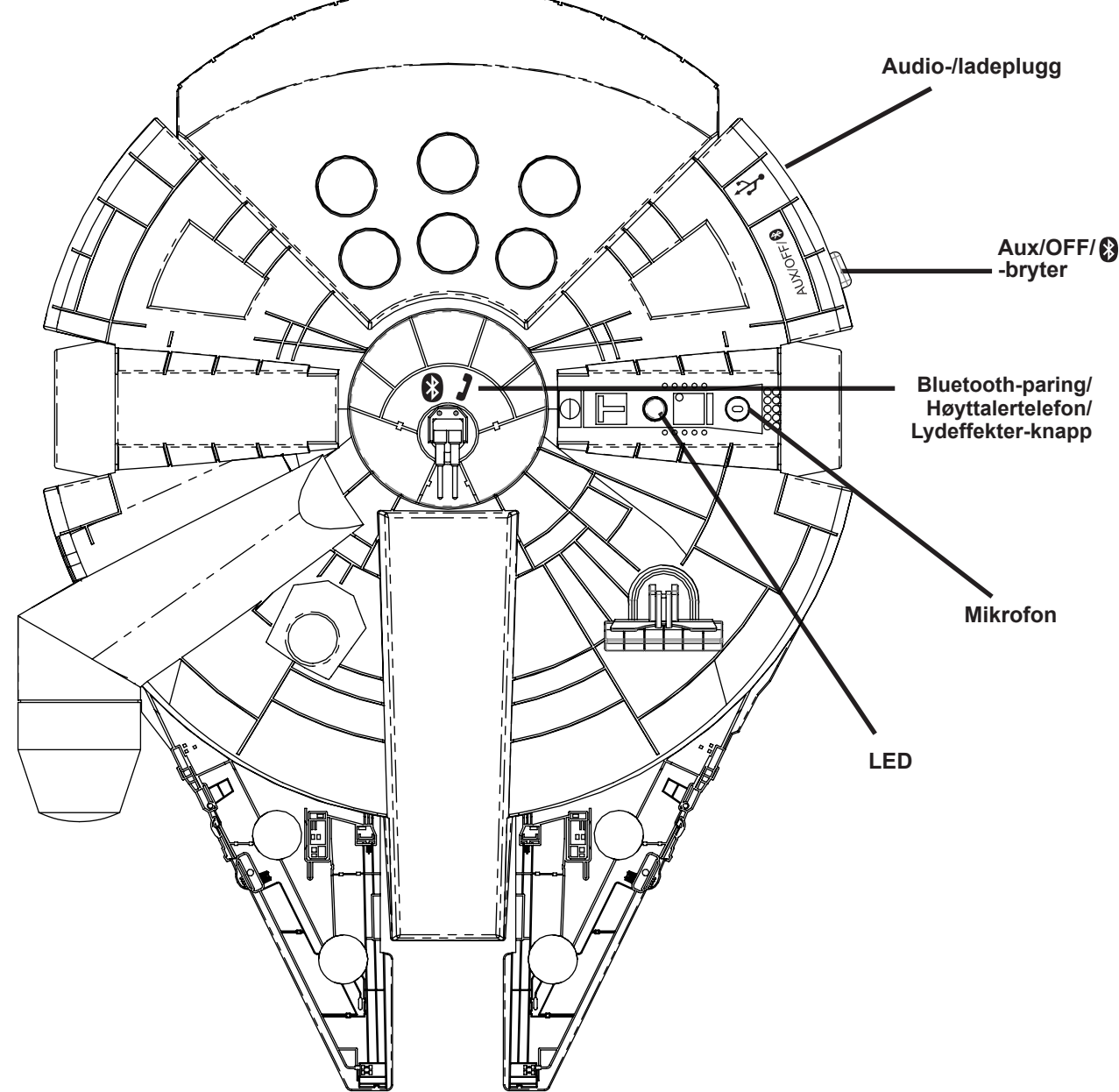

Merk: Enheten er utstyrt med en "Prøv meg"-funksjon. Før du bruker enheten skal du trekke ut og kaste demonstrasjonsfilken i plast som er festet på undersiden.
Merk: Enheten er utstyrt med en "Prøv meg"-funksjon. Når enheten er AV, trykker du på knappen for Bluetooth-paring/Høyttalartelefon/Lydeffekter-knappen for å spille av/stoppe lagret musikk.

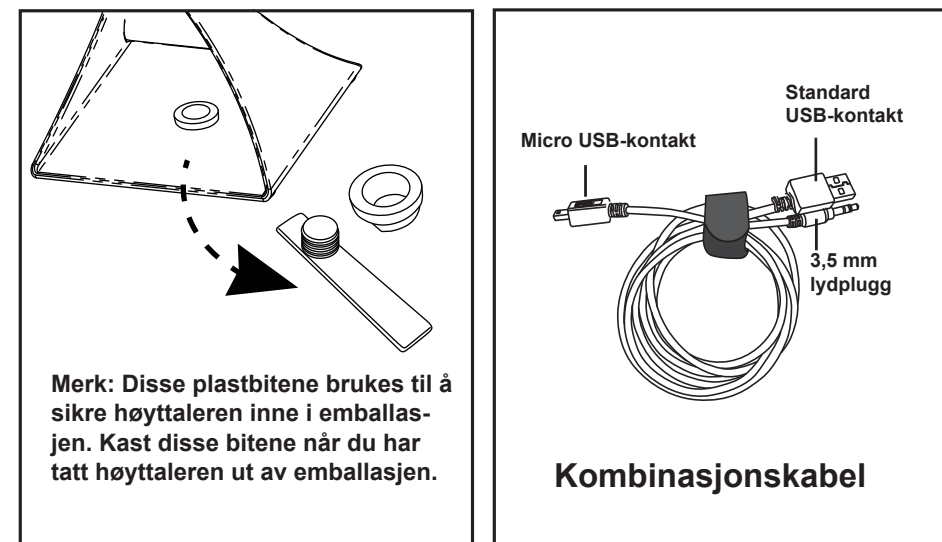

Merk: Disse plastbitene brukes til å sikre høyttaleren inne i emballasjen. Kast disse bitene når du har tatt høyttaleren ut av emballasjen.

Lade Li-B17E7 LAD OPP FØR BRUK

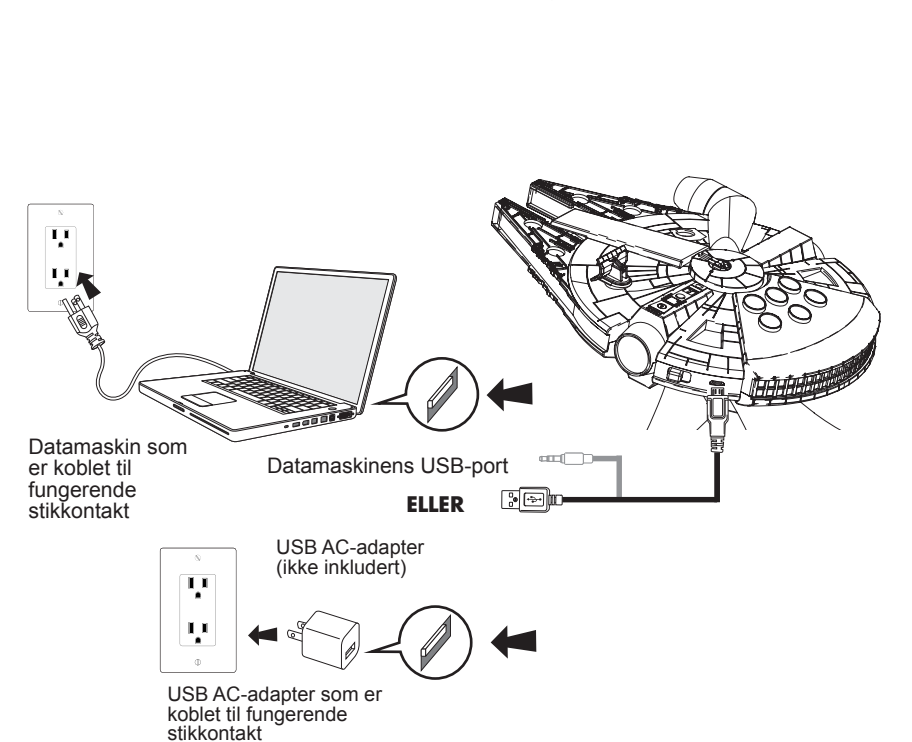

Konserwacja

- Urządzenie należy ustawiać na równej powierzchni, z dala od źródeł bezpośredniego nasłonecznienia lub nadmiernego ciepła.
- Należy zabezpieczyć meble, jeżeli urządzenie jest ustawiane na naturalnym drewnie lub wykończonym lakierowanym. Między urządzeniem a meblem należy rozłożyć ściereczkę lub inny materiał zabezpieczający.
- Urządzenie należy czyścić miękką ściereczką zwilżoną tylko w delikatnym mydle i wodzie. Silniejsze środki czyszczące, takie jak benzyna, rozpuszczalnik lub podobne środki, mogą uszkodzić powierzchnię urządzenia.

Zasady bezpieczeństwa produktu dla użytkownika indywidualnego

WAŻNE INSTRUKCJE BEZPIECZEŃSTWA

Urządzenie zostało zaprojektowane i wyprodukowane tak, aby zapewnić bezpieczeństwo osobiste, jeżeli będzie używane w wyznaczony sposób. Nieprawidłowe użytkowanie może natomiast spowodować zagrożenie porażeniem elektrycznym lub pożar. Przed zainstalowaniem i użyciem należy przeczytać dokładnie wszystkie instrukcje bezpieczeństwa i robocze oraz trzymać je w pobliżu do użycia w przyszłości. Zwrócić szczególną uwagę na wszystkie ostrzeżenia wymienione w tych instrukcjach i na urządzeniu.

1. **Woda i wilgoć** - NIE używać w pobliżu wody. Nie korzystać w pobliżu umywalk, pryszniców, zlewów itd.
2. **Wentylacja** - urządzenie należy ustawiać tak, aby miejsce lub pozycja nie przeszkadzały we właściwej wentylacji. Na przykład nie należy go ustawiać na łóżku, sofie, dywanie lub podobnej powierzchni, która może zablokować otwory wentylacyjne.
3. **Ciepło** - urządzenie należy ustawiać z dala od źródeł ciepła, takich jak grzejniki, nawiewy ciepłego powietrza, kuchenki lub inne urządzenia (w tym wzmocniacze) generujące ciepło.
4. **Źródła zasilania** - urządzenie należy podłączać do typu zasilania opisanego w instrukcji obsługi lub oznaczonego na urządzeniu.
5. **Power Cable Protection** - Przewody zasilające powinny być prowadzone tak, że nie mogą one być deptane ani uciskane przez przedmioty umieszczone na lub przeciwko nim. Zawsze dobrze jest mieć jasny obszar, z którego wychodzi kabel od urządzenia, gdzie jest podłączona do gniazdka sieciowego.
6. **Czyszczenie** - urządzenie należy czyścić tylko przy użyciu ściereki nawilżonej ciepłą wodą. Nie używać rozpuszczalników itd.
7. **Przedstawianie się przedmiotów i cieczy** - należy zadbać, aby do otworów lub szczelin wentylacyjnych na produkcie nie przedostały się przedmioty ani ciecze. Zapewni to ochronę przed uszkodzeniem produktu z powodu burz lub nagłych wzrostów zasilania.
8. **Elementy dodatkowe** - nie używać elementów dodatkowych niezalecanych przez producenta.
9. **Ochrona przed wylądowaniami atmosferycznymi i przepięciami** - odłączyć urządzenie od gniazda ściennego oraz antenę lub zestaw kabli podczas burzy bądź jeżeli urządzenie jest pozostawione nieużywane bez nadzoru przez długi okres. Zapewni to ochronę przed uszkodzeniem produktu z powodu burz lub nagłych wzrostów zasilania.
10. **Przeciążenie** - nie wolno przeciążać gniazdek ściennych, przedłużaczy lub przyłączy, ponieważ może to spowodować pożar lub porażenie elektryczne.
11. **Uszkodzenia wymagające serwisowania** - urządzenie należy oddać do naprawy wykwalifikowanemu personelowi serwisowemu w następujących sytuacjach:
 - A. Kabel zasilania lub wtyczka zostały uszkodzone.
 - B. Do wnętrza obudowy przedostały się przedmioty lub ciecze.
 - C. Urządzenie było narażone na działanie deszczu.
 - D. Urządzenie zostało upuszczone lub uszkodzona została obudowa.
 - E. Skuteczność działania urządzenia zmieniła się lub nie działa ono w zwykły sposób.
12. **Okresy nieużywania** - jeżeli urządzenie ma być pozostawione nieużywane przez dłuższy okres, na przykład miesiąc lub więcej, należy je całkowicie naładować przed rozpoczęciem przechowywania.
13. **Serwisowanie** - użytkownik nie może podejmować samodzielnego serwisowania urządzenia poza metodami opisanymi w instrukcji obsługi. Metody serwisowania, które nie są opisane w instrukcji obsługi, są przeznaczone tylko dla wykwalifikowanego personelu serwisowego.

Pytania? Wejdź na stronę www.ekids.com

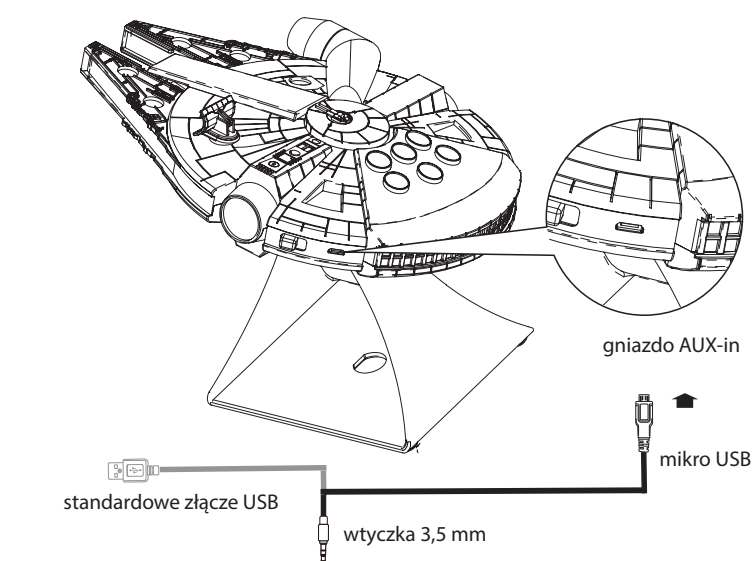
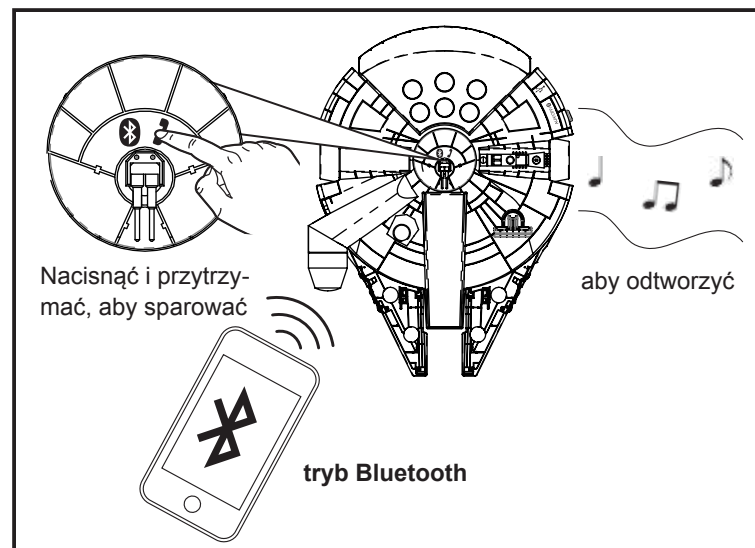

tryb Aux-in

Wewnętrzna bateria litowo-jonowa wielokrotnego ładowania

W urządzeniu zastosowano wewnętrzną baterię litowo-jonową wielokrotnego ładowania. Jeżeli zachodzi prawdopodobieństwo niesprawności baterii, należy spróbować naładować ją kilka razy. Jeżeli bateria nie ładuje się ponownie, należy skontaktować się z działem obsługi klienta pod numerem 1-800-288-2792.

OSTRZEŻENIE/UTYLIZACJA URZĄDZENIA

NIE próbować wymieniać baterii samodzielnie. Jeżeli bateria jest niesprawna, a użytkownik nie chce, abyśmy ją wymienili, należy przestrzegać poniższych instrukcji utylizacji:

- nigdy nie wyrzucać zużytych baterii/części elektronicznych ze zwykłymi odpadami, ponieważ zawierają one substancje toksyczne.
- Zawsze należy utylizować zużyte baterie/części elektroniczne zgodnie z obowiązującymi przepisami gminnymi, stosowanymi do utylizacji baterii/części elektronicznych. Jeżeli nie ma lokalnych przepisów dotyczących utylizacji baterii/części elektronicznych, należy wyrzucić urządzenie do pojemnika odpadowego na urządzenia elektroniczne.
- Wielu sprzedawców detalicznych umożliwiła obecnie recykling baterii lub komponentów elektronicznych bez opłat. Należy sprawdzić, gdzie są takie punkty w okolicy.
- Ostrzeżenie, że baterii (zestawu baterii lub włożonych baterii) nie można narażać na działanie silnego ciepła, takiego jak promienie słoneczne, ogień itp.

UWAGA

Bateria stosowana w tym urządzeniu może stanowić zagrożenie pożarowe lub oparzeń chemicznych w razie niewłaściwego użytkowania

- Nigdy nie wolno ładować baterii, jeżeli wycieka, jest odbarwiona, odkształcona lub ma inne wady.
- Nigdy nie wolno demontować urządzenia lub próbować wyjmować baterii, ponieważ może to spowodować wyciek roztworu alkalicznego lub innej substancji elektrolitycznej.
- Przed naładowaniem baterii należy się zawsze upewnić, że temperatura wynosi 5°C - 35° C (41° - 95° Fahrenheita). Jeżeli to zalecenie nie będzie przestrzegane, może dojść do wycieku lub uszkodzenia baterii.
- Nigdy nie narażać baterii na działanie płynów.
- Nigdy nie narażać baterii na działanie nadmiernego ciepła, na przykład promieniowania słonecznego lub ognia. Nigdy nie używać zestawu baterii w pojeździe bez klimatyzacji, w którym mogą wystąpić wysokie temperatury wewnętrzne.
- Zawsze należy trzymać baterie poza zasięgiem niemowląt i małych dzieci.

Pytania? Wejdź na stronę www.ekids.com
© & TM Lucasfilm Ltd. używane zgodnie z licencją. eKids, LLC

Ładowanie Li-B17E7

Urządzenie Li-B17E7 jest zasilane z baterii wielokrotnego ładowania w głośniku. **Przed użyciem upewnij się, że głośnik został naładowany za pomocą dołączonego kabla łączącego.**

- Podłączyć wtyczkę mikro USB do gniazda audio/ładowania na głośniku.
 - Podłączyć standardową wtyczkę USB do zasilanego gniazda USB, na przykład jak w komputerze. Podczas ładowania głośnika komputer powinien być podłączony do gniazdka ściennego. Lampka na głośniku zacznie świecić ciągle na czerwono podczas ładowania i zgaśnie po całkowitym naładowaniu.
 - Kiedy bateria się wyczerpuje, czerwona dioda LED zacznie świecić. Po zauważeniu zakłóceń dźwięku przy większej głośności należy naładować ponownie baterie.
- UWAGA:** lampka ładowania LED odłączy szablon oświetlenia LED parowania.

Korzystanie z Bluetooth za pomocą Li-B17E7

- Jeżeli urządzenie jest ustawione w trybie Bluetooth (), Li-B17E7 podejmie próbę automatycznego połączenia z poprzednio sparowanym urządzeniem przez 3 minuty. Jeżeli nie sparowano żadnego urządzenia lub w celu sparowania nowego urządzenia należy postępować tak jak podano poniżej:
 - Upewnij się, że urządzenie Bluetooth i Li-B17E7 są całkowicie naładowane. Włączyc urządzenie Bluetooth oraz włączyc tryb Bluetooth (sprawdzić w opcjach lub ustawieniach).
 - Przesunąć przełącznik Aux/OFF/ na głośniku do pozycji Bluetooth (). Nacisnąć i przytrzymać przycisk parowania Bluetooth przez 3 sekundy. Czerwona lampka LED będzie migać szybko, a kiedy głośnik przejdzie do trybu parowania, rozlegnie się dźwięk.
 - Na urządzeniu powinien pojawić się napis „StarWarsLi-B17”. Jeżeli pojawi się komunikat „Not Connected” lub podobny, należy wybrać „StarWarsLi-B17”, aby połączyć. Jeżeli na urządzeniu pojawi się pytanie o hasło, należy wpisać „1234”.
 - Po sparowaniu rozlegnie się dźwięk potwierdzenia i czerwona dioda LED zgaśnie. Można teraz przesyłać strumieniowo dźwięk do głośnika.
 - Sprawdzić dźwięk Bluetooth z urządzenia. Nie zapomnieć o wyłączeniu głośnika i urządzenia po zakończeniu słuchania.
 - Jeżeli w ciągu 3 minut nie zostanie sparowane urządzenie, rozlegnie się dźwięk błędu, czerwona lampka zacznie migać powoli i urządzenie wróci do trybu gotowości. Aby ponowić parowanie, należy nacisnąć i przytrzymać przycisk parowania Bluetooth przez 3 sekundy. Jeżeli parowanie nie powiedzie się, należy „wyłączyć” zasilanie na głośniku i powtórzyć procedurę parowania.
- UWAGA:** Aby anulować aktualny tryb parowania, należy szybko nacisnąć i przytrzymać przycisk **parowania Bluetooth** przez 1 sekundę.

Odbieranie/kończenie rozmów

Li-B17E7 jest również wyposażony w funkcję zestawu głośnomówiącego, która aktywuje się w momencie nadejścia rozmowy przez powiązane urządzenie Bluetooth. Po odebraniu rozmowy przychodzącej na urządzeniu należy szybko nacisnąć jeden raz przycisk **Parowanie Bluetooth/zestaw głośnomówiący/efekty dźwiękowe** na głośniku, aby odebrać rozmowę. Nacisnąć i przytrzymać przez 2 sekundy, aby odrzucić rozmowę. Mówić do mikrofonu podczas rozmowy. Aby zakończyć rozmowę, należy ponownie szybko nacisnąć przycisk **Parowanie Bluetooth/zestaw głośnomówiący/efekty dźwiękowe**.

Using the Li-B17E7 with Aux Devices

- Podłączyć wtyczkę mikro USB do gniazda audio/ładowania na głośniku.
- Podłączyć wtyczkę audio stereo 3,5 mm do gniazda słuchawkowego lub wyjścia liniowego dowolnego urządzenia dźwiękowego.
- Przesunąć przełącznik Aux/OFF/ na głośniku do pozycji „Aux”.
- Nacisnąć przycisk odtwarzania na urządzeniu audio i wyregulować głośność, aby słuchać muzyki.
- Po zakończeniu słuchania należy przesunąć przełącznik Aux/OFF/ do pozycji OFF, aby wyłączyć urządzenie. Należy również pamiętać o wyłączeniu urządzenia audio.

Widok z góry

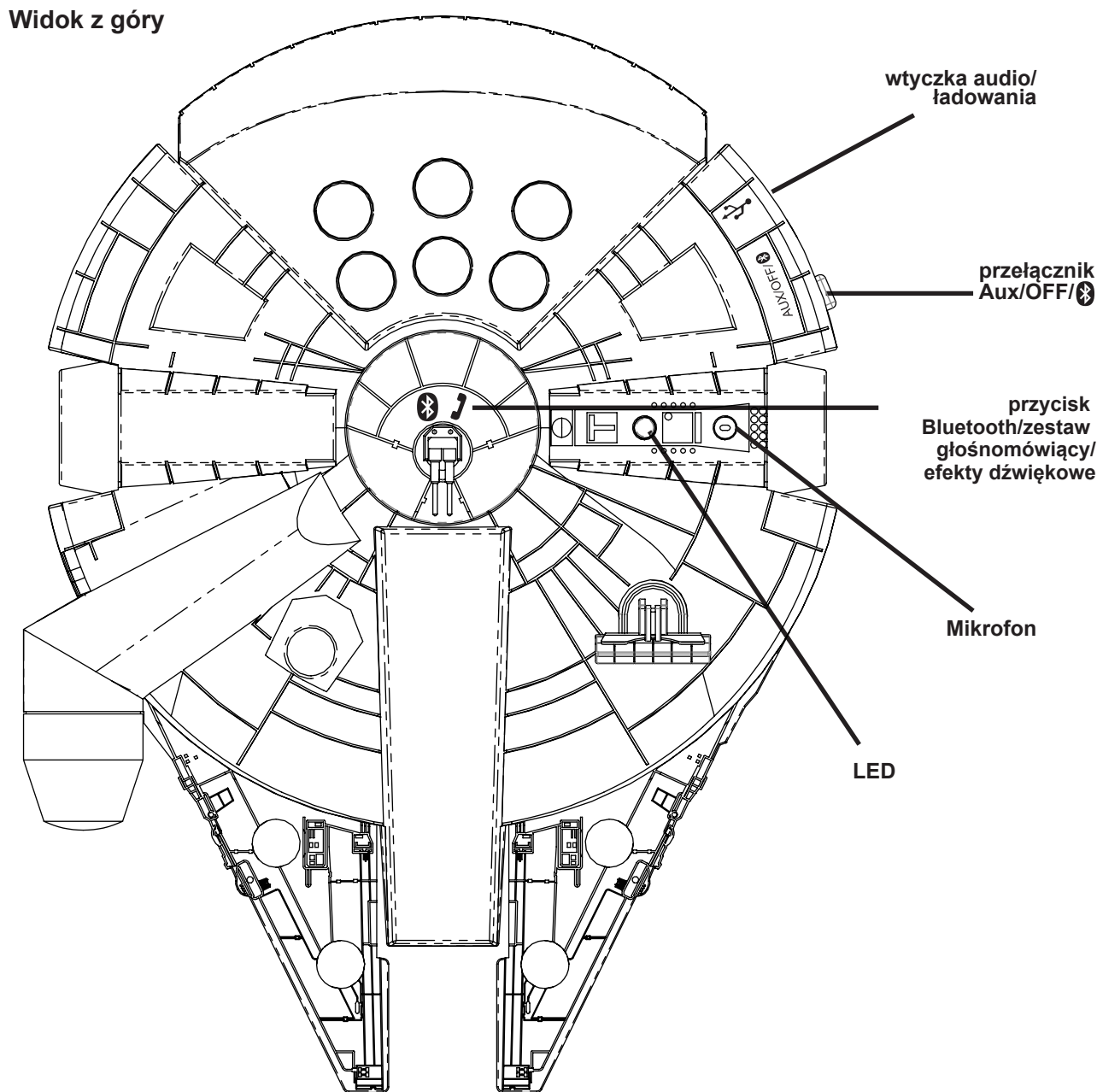

Uwaga: Urządzenie jest wyposażone w funkcję Wypróbuj mnie. przed użyciem urządzenia należy wyciągnąć i zdjąć plastikową etykietę demonstracyjną znajdującą się na panelu dolnym.
Uwaga: Urządzenie jest wyposażone w funkcję Wypróbuj mnie. Kiedy urządzenie jest wyłączone, należy nacisnąć przycisk **Bluetooth/zestaw głośnomówiący/efekty dźwiękowe**, aby odtwarzać/zatrzymać wbudowaną muzykę.

STAR WARS | **iHome** | Modele: Li-B17E7
GŁOŚNIK MILLENNIUM FALCON™

PL

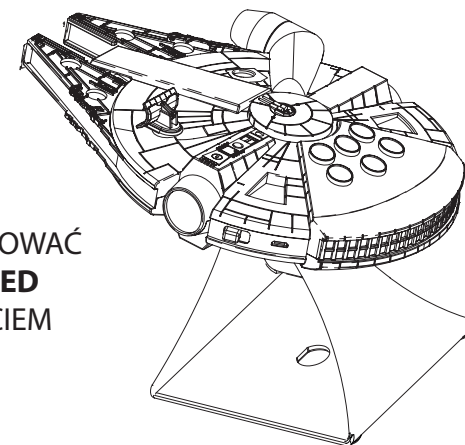

NAŁADOWAĆ PRZED UŻYCIEM

Pytania? Wejdź na stronę www.ekids.com

Ten przedmiot **NIE** jest zabawką



Este produto possui o símbolo de classificação seletiva relativo a equipamento elétrico e eletrônico usado (REEE). Isto significa que este produto deve ser manuseado de acordo com a Diretiva Europeia 2012/19/EU, para que possa ser reciclado ou desmontado para minimizar o seu impacto no meio ambiente. Para mais informações, entre em contacto com as suas autoridades regionais ou locais. Produtos eletrónicos não incluídos no processo de classificação seletiva são potencialmente perigosos para o meio ambiente e para a saúde humana, devido à presença de substâncias perigosas.

To urządzenie jest zgodne z zasadniczymi wymaganiami dyrektywy R & TTE 1999/5 / EC. Następujące metody badań zostały zastosowane w celu udowodnienia domniemania zgodności z zasadniczymi wymaganiami dyrektywy R & TTE 1999/5 / EC.

WAŻNE

Przeczytać przed rozpoczęciem użytkowania
W razie pytań dotyczących działania lub użytkowania tego produktu należy wejść na stronę www.ekids.com, aby sprawdzić odpowiedzi na często zadawane pytania.
Aby dowiedzieć się więcej o tym i o innych produktach iHome, należy wejść na stronę www.ekids.com.

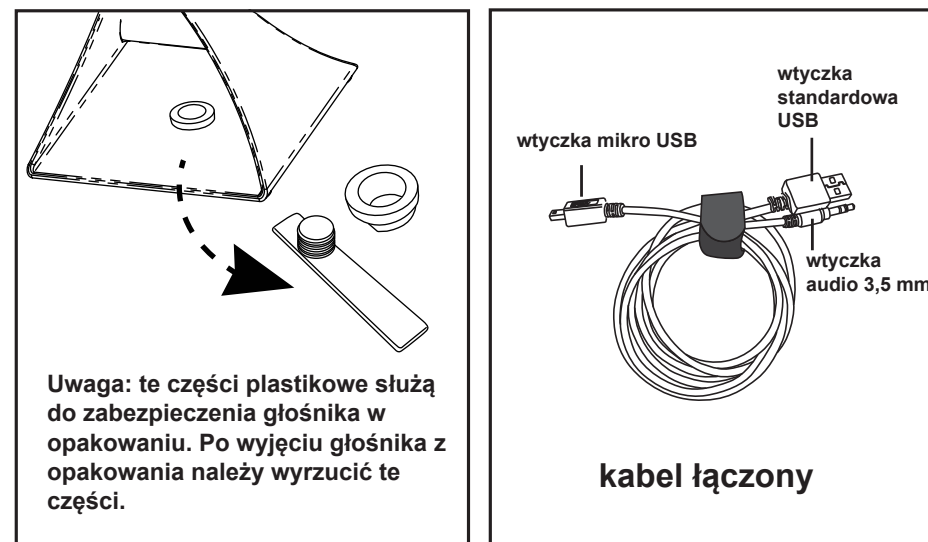

Ładowanie Li-B17E7 PRZED UŻYCIEM

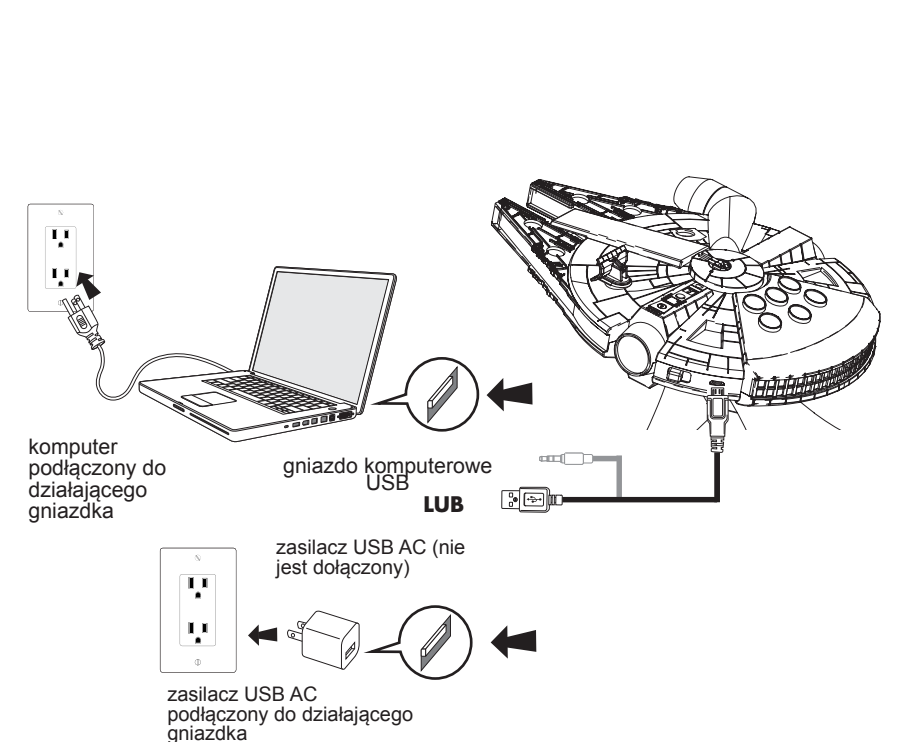

Underhåll

- Placera enheten på en plan yta och utom räckhåll för direkt solljus och hög värme.
- Skydda dina möbler när du placerar din enhet på en trä- eller lackyta. En duk eller annat skyddande material ska placeras mellan enheten och möbels yta.
- Rengör enheten med en mjuk trasa, endast fuktad med mild rengöringsmedel och vatten. Starka rengöringsmedel, såsom lösningsmedel eller liknande, kan skada enhetens yta.

En konsumentvägledning för produktsäkerhet

VIKTIGA SÄKERHETSINSTRUKTIONER

När den används på avsett sätt har denna enhet konstruerats och tillverkats för att säkerställa din personliga säkerhet. Felaktig användning kan dock resultera i möjliga elektriska stötar eller brandfara. Läs alla säkerhets- och användningsinstruktioner noga före installation och användning och behåll dessa instruktioner tillgängliga för framtida referens. Observera särskilt alla varningar som anges i instruktionerna och på enheten.

- Vatten och fukt** – Enheten ska inte användas i närheten av vatten. Till exempel: nära ett badkar, handfat, diskho, tvättbalka, pool eller i en fuktig källare.
- Ventilation** – Enheten ska placeras på ett sådant sätt att dess placering eller position inte påverkar dess ventilation. Den ska exempelvis inte placeras på en säng, soffa, matta eller liknande yta som kan blockera ventilationsöppningarna. Den ska inte heller placeras i en inbyggd installation, såsom en bokhylla eller ett skåp, eftersom det kan begränsa flödet genom ventilationsöppningarna.
- Värme** – Enheten ska placeras utom räckhåll från värmekällor såsom element, varmluftsintag, spisar eller andra apparater (inklusive förstärkare) som producerar värme.
- Strömkällor** – Enheten ska endast anslutas till en strömkälla av den typ som beskrivs i användarinstruktionerna eller som apparaten är märkt med.
- Strömkabelskydd** – Strömkablar ska dras på ett sådant sätt att det inte är troligt att man går på dem eller att de kläms av föremål som placeras på eller mot dem. Det är alltid bäst att ha ett fritt område från kabelns utgångspunkt till den plats där den är ansluten till ett eluttag.
- Rengöring** – Enheten ska endast rengöras på det sätt som rekommenderas. Se rengöringsinstruktionerna i avsnittet Underhåll i denna bruksanvisning.
- Tillförsel av föremål och vätska** – Försiktighet ska vidtas för att undvika att föremål faller ner i eller vätska rinner ner i öppningar eller ventiler på produkten.
- Tillbehör** – Använd inte tillbehör som inte rekommenderas av produktens tillverkare.
- Skydd mot åska och överström** – Koppla ur enheten från vägguttaget och koppla bort antenn- eller kabelsystemet vid åskväder eller om den lämnas oövervakad eller oanvänd under en längre tid. Detta förhindrar att enheten skadas vid blixtnedslag eller strömspikar.
- Överbelastning** – Överbelasta inte vägguttag, förlängningssladdar eller inbyggda fördelardosor eftersom detta kan resultera i risk för brand eller elektrisk stöt.
- Skador som kräver service** – Enheten ska servas av en behörig servicetekniker om:
 - nätkabeln eller kontakten har skadats.
 - föremål har fallit ner i eller vätska har spillts ner i höljet.
 - enheten har utsatts för regn.
 - enheten har tappats eller höljet har skadats.
 - enheten uppvisar en markant förändring i prestanda eller inte fungerar normalt.
- Perioder då den inte används** – Om enheten inte används under en längre tid, såsom en månad eller mer, ska nätkabeln kopplas bort från enheten för att förhindra skada eller korrosion.
- Service** – Användaren ska inte försöka att reparera enheten på något annat sätt än det som beskrivs i instruktionsboken. Servicemetoder som inte tas upp i instruktionsboken ska utföras av behörig servicepersonal.

Frågor? Gå till www.ekids.com

Inbyggt laddningsbart litiumjonbatteri

Denna enhet använder ett inbyggt laddningsbart litiumjonbatteri som ska hålla lika länge som enheten. Om du misstänker att batteriet är dött, försök att ladda det flera gånger. Kontakta oss för reparationsinformation om batteriet inte går att ladda.
VARNING/KASSERING AV ENHETEN
Försök INTE att byta batteriet själv. Om batteriet är dött och du inte vill att vi byter ut det åt sig ska du följa kasseringinstruktionerna nedan:

- Kassera aldrig batterier/elektronik i de vanliga hushållsoporna, eftersom de innehåller giftiga ämnen.
- Kassera alltid använda batterier/elektronik i enlighet med gällande lokala regler för kassering av batterier/elektronik. Kassera enheten i en sopbehållare för elektroniska enheter om det inte finns några lokala regler gällande kassering av batterier/elektronik.
- Många återförsäljare av elektronik återvinner nu batterier och elektronikkomponenter utan avgift. Undersök vilka i ditt område som gör detta.

ATTENTION

La pile de cet appareil présente un risque d'incendie, d'explosion ou de brûlure chimique lorsqu'elle est mal utilisée

FÖRSIKTIGHET

- Batteriet som används i enheten utgör en risk för brand, explosion eller kemisk brännskada vid felaktig hantering.
- Använd eller ladda aldrig batteriet om det verkar läcka, är missfärgat, deformerat eller avvikande på annat sätt.
 - Plocka aldrig isär enheten och ta inte ur batteriet eftersom detta kan orsaka läckage av batterivätska eller andra elektrolytiska ämnen.
 - Se alltid till att temperaturen är 5°C-35°C (41° - 95° Fahrenheit) innan du laddar batteriet.
 - Läckage eller försvagning av batteriet kan uppstå om detta inte följs.
 - Utsätt aldrig batteriet för någon vätska.
 - Utsätt aldrig batteriet för hög värme såsom direkt solljus eller eld. Använd aldrig batteripaketet i ett ventilerat fordon där alltid hög invändig temperatur kan uppstå.
 - Håll alltid batteriet utom räckhåll från barn.





Frågor? Gå till www.ekids.com
© & ™ Lucasfilm Ltd. Används under licens. eKids, LLC

Ladda Li-B17E7

Li-B17E7 drivs av ett laddningsbart batteri i högtalaren. **Se till att ladda högtalaren före användning med den medföljande kombinationskabeln.**

- Anslut micro-USB-kontakten till  ljud-/laddningsuttaget på högtalaren.
 - Anslut standard-USB-kontakten till en USB-port med strömförsörjning, såsom den på en dator. Datorn ska vara ansluten till ett vägguttag när högtalaren laddas. Lampan på högtalaren lyser med fast rött sken under laddning och släcks när den är fulladdad.
 - När laddningen är låg tänds den röda lysdioden. Om du upplever störningar i ljudet vid hög volym är det dags att ladda batterierna.
- OBS: Laddningsdiodens ljus kommer att åsidosätta kopplingsdiodens ljusmönster.

Använda Bluetooth med Li-B17E7



- Om enheten är inställd på Bluetooth-läge () kommer Li-B17E7 automatiskt att försöka ansluta till en tidigare kopplad enhet i 3 minuter. Följ stegen nedan om ingen enhet är kopplad, eller om du vill koppla en ny enhet:
- Se till att din Bluetooth-enhet och Li-B17E7 är fulladdade. Slå på din Bluetooth-enhet och aktivera Bluetooth-läget (se Alternativ eller Inställningar).
- Dra Aux-/AV-/  omkopplaren på högtalaren till Bluetooth-läge (). Tryck och håll in knappen Bluetooth-koppling  i 3 sekunder. Den röda lysdioden kommer att blinka snabbt och en signal ljuder när högtalaren övergår i kopplingsläge.
- "StarWarsLi-B17" ska visas på din enhet. Om "Not Connected" eller ett liknande meddelande visas, välj "StarWarsLi-B17" för att ansluta. Om din enhet ber om en lösenkod, ange "1234".
- När den är kopplad kommer en bekräftelsesignal att ljuda och den röda lysdioden släcks. Du kan då strömma ljud till högtalaren.
- Kontrollera Bluetooth-ljud från din enhet. Kom ihåg att stänga av högtalaren och din enhet efter användning.
- Om ingen enhet kopplas inom 3 minuter kommer en felsignal att ljuda, det röda ljuset blinkar långsamt och enheten övergår i viloläge. För att försöka koppla igen genom att trycka och hålla in knappen Bluetooth-koppling  i 3 sekunder. Om kopplingen inte lyckas, stäng "AV" strömmen på högtalaren och upprepa kopplingsprocessen.

OBS: För att avbryta det aktuella kopplingsläget, tryck på knappen Bluetooth-koppling  i 1 sekund.

Svara på/avsluta samtal

Li-B17E7 är även utrustad med en högtalartelefon-funktion som aktiveras när du får ett samtal till din kopplade Bluetooth-enhet. När ett inkommande samtal tas emot på din enhet, tryck kort på knappen **Bluetooth-koppling/högtalartelefon/ljudeffekter** på högtalaren för att besvara samtalet. Tryck och håll in i 2 sekunder för att avisa samtalet. Tala in i mikrofonen under samtalet. För att avsluta samtalet, tryck kort på knappen **Bluetooth-koppling/högtalartelefon/ljudeffekter** igen.

Använda Li-B17E7 med AUX-enheter

- Anslut micro-USB-kontakten till  ljud-/laddningsuttaget på högtalaren.
- Anslut 3,5 mm stereoljudkontakten till hörlursuttaget eller linjeutgången på valfri ljudenhet.
- Dra Aux/OFF/  omkopplaren på högtalaren till "Aux"-läge.
- Tryck på uppspelningsknappen på din ljudenhet för och ställ in volymen för att lyssna.
- När du har lyssnat klart, dra Aux/OFF/  omkopplaren till läge OFF för att stänga av enheten. Kom ihåg att också stänga av din ljudenhet.

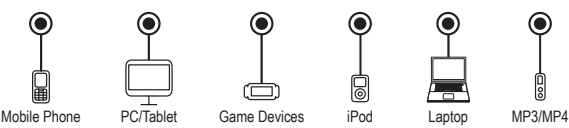
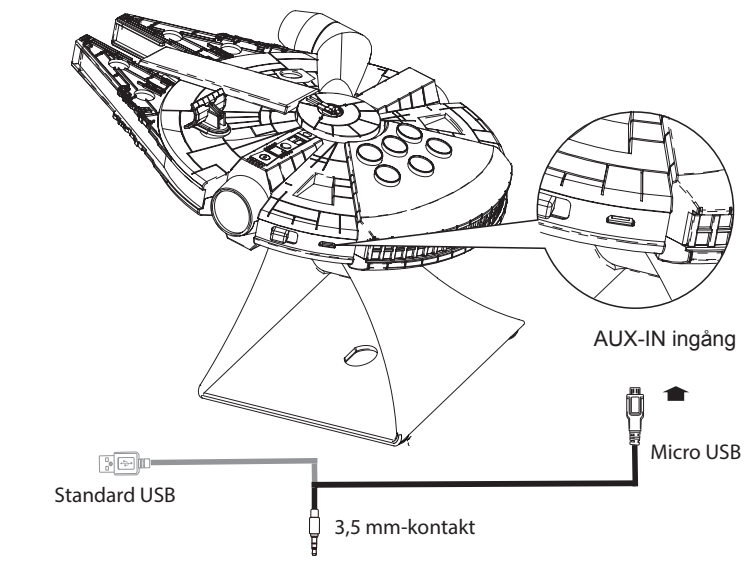
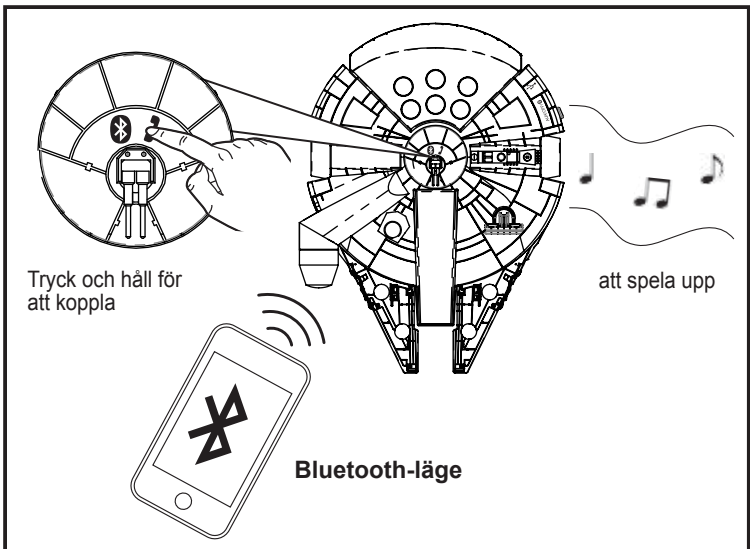

AUX-IN-läge

Ovansida

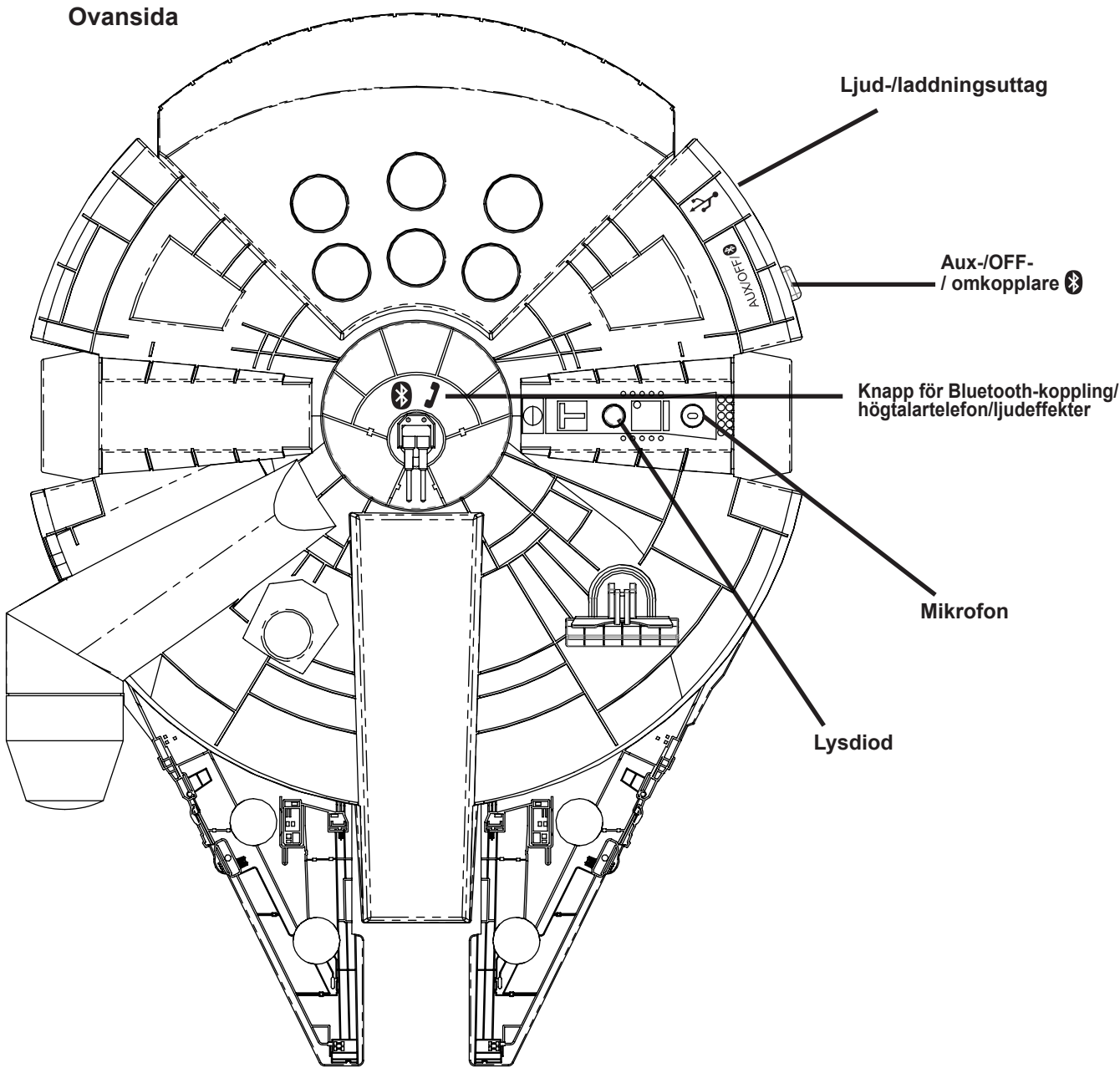

OBS: Enheten är utrustad med en Prova mig-funktion Innan du använder enheten, dra ut och kasta demofilken av plast som sitter på bottenpanelen.

OBS: Enheten är utrustad med en Prova mig-funktion När enheten är AV, tryck på knappen **Bluetooth-koppling/högtalartelefon/ljudeffekter** för att spela upp/stoppa inbyggd musik.

STAR WARS

iHome

Modell: Li-B17E7
MILLENNIUM FALCON™-HÖGTALARE

SE

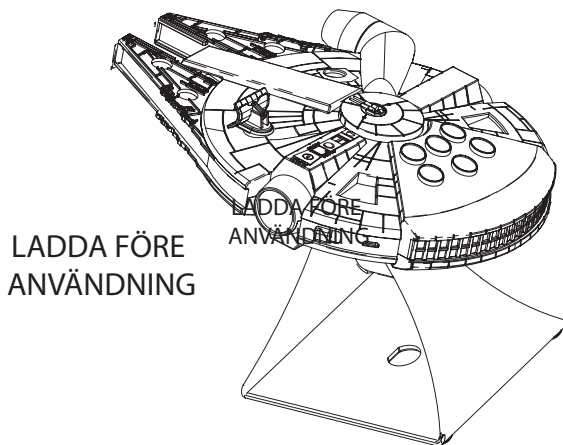

LADDA FÖRE ANVÄNDNING

Frågor? Gå till www.ekids.com

BC

Detta är INTE en leksak



Denna produkt bär symbolen för avfallssortering av elektriskt och elektroniskt avfall (WEEE). Detta innebär att produkten måste hanteras i enlighet med EU-direktivet 2012/19/EU för att återvinnas eller demonteras för att minimera dess påverkan på miljön.



För mer information, kontakta dina lokala eller regionala myndigheter. Elektriska produkter som inte är inkluderade i processen för avfallssortering är potentiellt skadliga för miljön och människors hälsa p.g.a. närvaron av skadliga substanser.

Denna enhet uppfyller de viktiga kraven i R&TTE-direktivet 1999/5/EC.

Följande testmetoder har tillämpats för att bevisa antagande om överensstämmelse enligt direktivet R&TTE 1999/5/EC

VIKTIGT

Läs innan du går vidare
Om du har frågor gällande användandet eller driften av denna produkt, besök www.ekids.com för att se svar på vanliga frågor.
För att läsa mer om denna och andra iHome-produkter, besök oss online på www.ekids.com

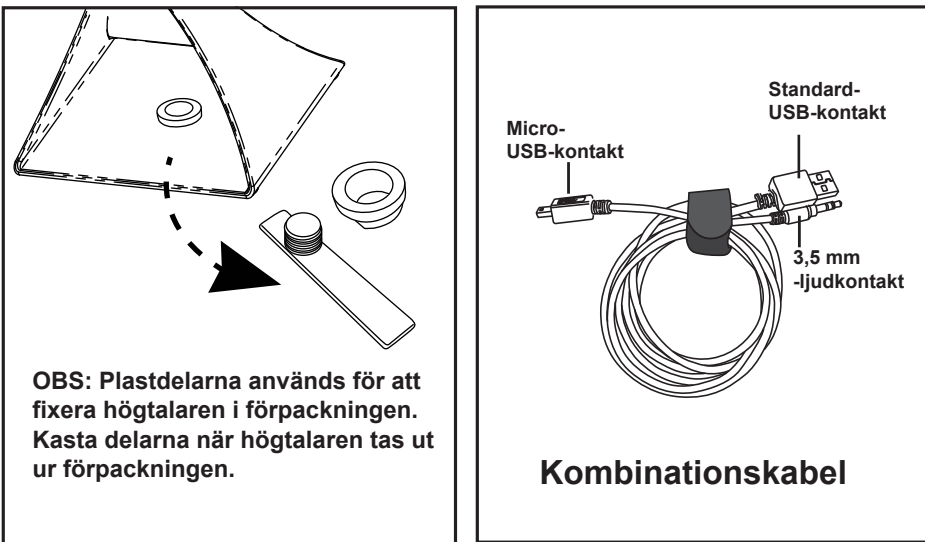

Ladda Li-B17E7 LADDA FÖRE ANVÄNDNING

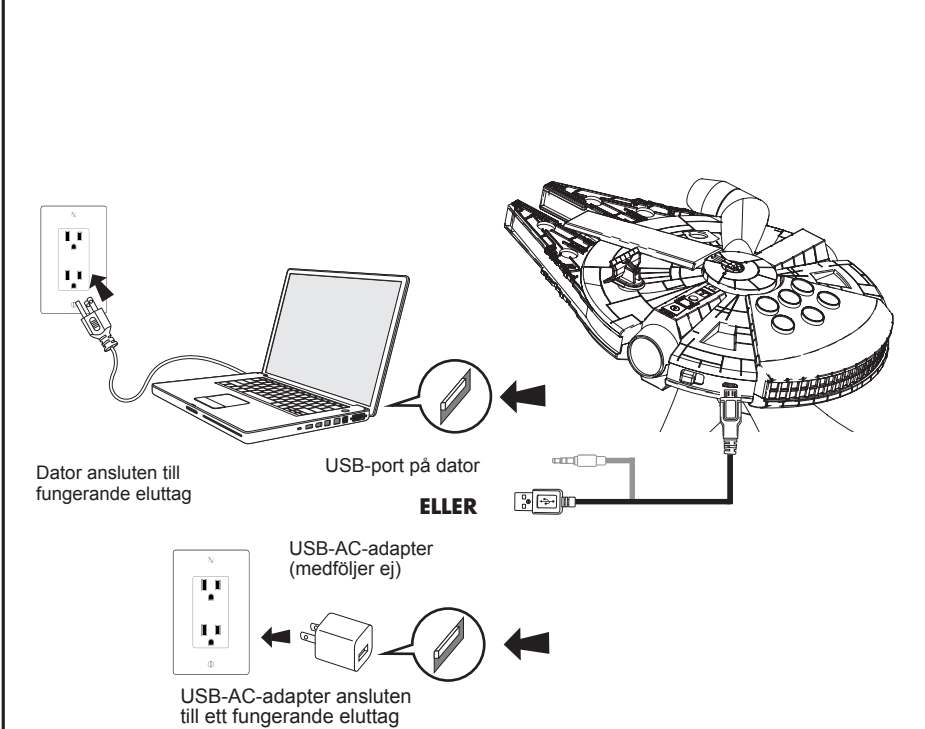

Manutenção

- Coloque o aparelho numa superfície plana, longe de fontes de luz solar direta ou calor excessivo.
- Proteja sua mobília ao colocar o aparelho em superfícies com acabamento em madeira natural e laqueada. Um pano ou outro material de proteção deve ser colocado entre o aparelho e o móvel.
- Limpe o seu aparelho com um pano macio humedecido somente com sabão suave e água. Agentes de limpeza mais fortes, como benzina, removedores de tinta ou materiais similares, podem danificar a superfície do aparelho.

Guia do consumidor para segurança do produto

INSTRUÇÕES IMPORTANTES DE SEGURANÇA

Se utilizado da forma correta, este aparelho foi planejado e fabricado para garantir a sua segurança pessoal. Porém, uma utilização inadequada pode resultar em eletrocussões ou riscos de incêndio em potencial. Leia todas as instruções de segurança e operação atentamente antes de instalar e utilizar o aparelho, e guarde estas instruções para referências futuras. Lembre-se principalmente de todos os avisos listados nestas instruções, bem como no aparelho.

1. Água e umidade e o aparelho não deve ser utilizado próximo à água. Por exemplo: próximo de uma banheira, uma bacia, um lava-louça, um tanque de lavar roupa, uma piscina ou uma cave húmida.
2. Ventilação o aparelho deve ser posicionado de forma que sua localização ou posição não interfira em sua ventilação. Por exemplo, não deve ficar em camas, sofás, alcatifas ou superfícies similares que possam bloquear os orifícios de ventilação. O aparelho também não deve ser colocado em instalações embutidas, como estantes ou armários, que podem impedir o fluxo de ar através dos orifícios de ventilação.
3. Calor o aparelho deve ficar longe de fonte de calor, como radiadores, aquecedores, fornos ou outros aparelhos (incluindo amplificadores) que gerem calor.
4. Fontes de alimentação o aparelho deve ser conectado a fontes de alimentação somente do tipo descrito nas instruções de funcionamento, ou como marcado no aparelho.
5. Proteção do cabo de alimentação os cabos de alimentação devem ser posicionados de modo que não sejam pisados ou beliscados por itens colocados sobre ou contra eles. É sempre melhor garantir uma área livre entre o ponto a partir do qual o cabo sai do aparelho e o ponto onde entra na fonte AC.
6. Limpeza o aparelho deve ser limpo somente como recomendado. Veja a seção de Manutenção deste manual para obter instruções de limpeza.
7. Entrada de objetos e líquidos cuidado para que objetos não caiam e para que água não seja derramada nos orifícios ou aberturas localizadas no produto.
8. Acessórios não utilize acessórios diferentes dos recomendados pelo fabricante do produto.
9. Proteção contra surtos de energia e raios desconecte o aparelho da fonte de alimentação, bem como a antena ou o sistema de cabos, durante tempestades de raios ou se o aparelho for ficar fora de utilização por um longo período. Isto evitará danos ao produto devidos a raios ou surtos da rede elétrica.
10. Sobrecarga não sobrecarregue fontes de alimentação, cabos de extensão ou receptáculos de conveniência integral, pois isto pode resultar em risco de incêndios ou eletrocussão.
11. Danos que requeiram reparos o aparelho deve ser reparado por técnicos qualificados se:
 - A. o cabo ou a ficha de alimentação estiverem danificados.
 - B. objetos houverem caído ou líquidos houverem sido derramados dentro do aparelho.
 - C. o aparelho houver sido exposto a chuvas.
 - D. o aparelho houver sido derrubado ou sua superfície danificada.
 - E. o aparelho exibir uma mudança notável em sua performance, ou se não estiver a funcionar normalmente.
12. Antena – Não ligue uma antena externa à unidade (diferente da fornecida).
13. Períodos de inatividade se o aparelho for ficar fora de utilização por um período estendido, como um mês ou mais, o cabo de alimentação deve ser desconectado do aparelho para que danos e corrosões sejam evitados.
14. Reparos o utilizador não deve tentar consertar o aparelho além dos métodos descritos no manual de instruções. Os métodos de reparo não cobertos no manual de instruções devem ser realizados por profissionais qualificados.

Dúvidas? Visite www.ihomeintl.com

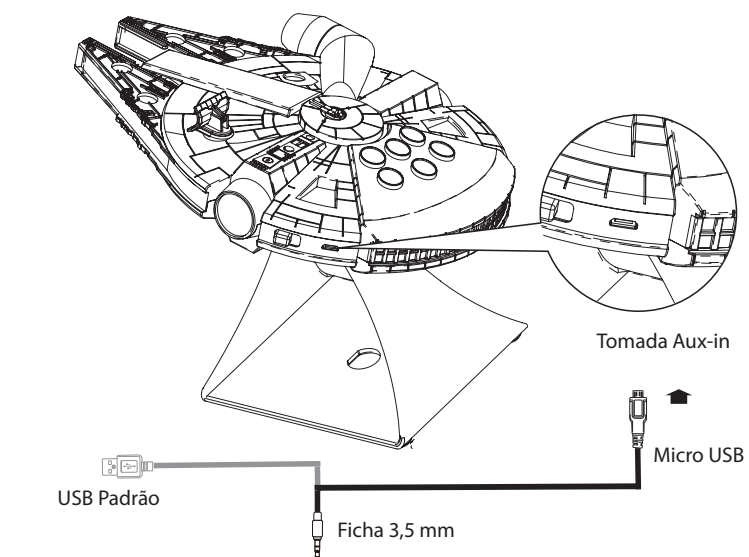
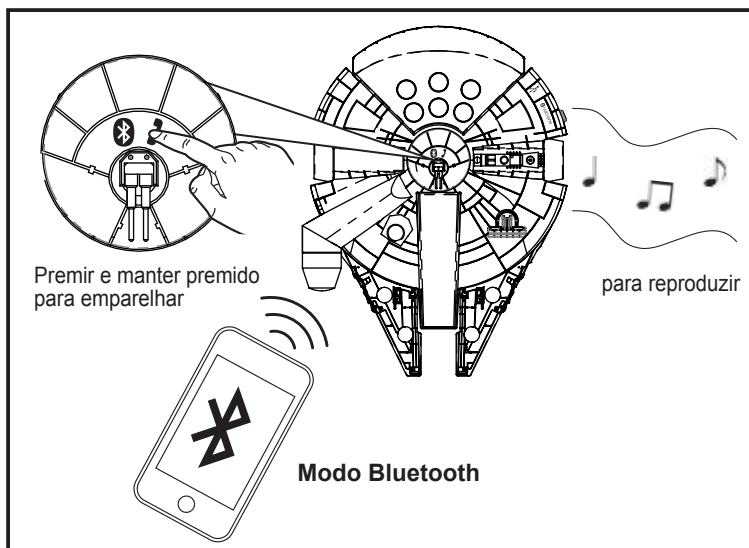

Modo Aux-in

Pilha interna de íões de lítio recarregável

Este aparelho utiliza uma pilha interna de íões de lítio recarregável que dura por toda a vida útil do dispositivo. Se suspeitar que a pilha está descarregada, tentar carregar a mesma várias vezes. Se a pilha não puder ser recarregada, deve entrar em contato conosco para obter informações de reparação.

AVISO/ELIMINAÇÃO DO APARELHO

NÃO tentar trocar a pilha de forma autônoma. Se a pilha estiver descarregada, e se não quiser que a mesma seja substituída por nós, deve seguir as instruções de eliminação abaixo:

- Nunca eliminar as pilhas/componentes eletrônicos usados em conjunto com o lixo normal, pois contêm substâncias tóxicas.
- Eliminar sempre as pilhas/componentes eletrônicos usados de acordo com os regulamentos locais em vigor que se apliquem à eliminação de pilhas/componentes eletrônicos. Se não existirem regulamentos locais relativamente à eliminação de pilhas/componentes eletrônicos, deve eliminar o aparelho num centro de reciclagem específica para dispositivos eletrônicos.
- Muitos revendedores de aparelhos eletrônicos reciclam atualmente as pilhas e outros componentes eletrônicos sem custos. Verificar quais os revendedores na sua área que fazem esta reciclagem.

CUIDADO

A pilha utilizada neste aparelho pode constituir um risco de incêndio, explosão ou queimadura química, se tratada de forma incorreta

- Nunca utilizar nem carregar uma pilha que apresente derramamentos, descoloração, deformação ou anomalias de qualquer tipo.
- Nunca desmontar o aparelho, nem tentar remover a pilha, pois isso pode dar origem a derramamento da solução alcalina ou de outras substâncias eletrolíticas.
- Confirmar sempre se a temperatura está entre 5°C e 35°C (41° e 95° Fahrenheit) antes de carregar a pilha.
- Podem ocorrer derramamentos ou deterioração da pilha se esta advertência não for seguida.
- Nunca expor a pilha a qualquer tipo de líquidos.
- Nunca expor a pilha a calor excessivo, como luz solar direta ou fogo. Nunca utilizar a pilha em veículos não ventilados, onde podem ocorrer temperaturas interiores excessivas.
- Manter a pilha sempre fora do alcance de crianças pequenas.

Dúvidas? Visitar www.ekids.com
© & ™ Lucasfilm Ltd. Usado sob licença. eKids, LLC

Carregar o Li-B17E7

O Li-B17E7 é alimentado por uma pilha recarregável, localizada no altifalante. **Assegurar que carrega o altifalante antes de usar, utilizando o cabo de combinação fornecido.**

- Ligar a ficha micro USB à tomada de Áudio/Carregamento no altifalante.
- Ligar a ficha USB padrão a uma porta USB com alimentação, como a que existe num computador. O seu computador deverá ser ligado a uma tomada de parede quando estiver a carregar. A luz do altifalante fica vermelha durante o carregamento e desliga quando o carregamento está concluído.
- Quando a bateria está fraca, o LED vermelho acender-se-á. Se começar a observar distorção de som com volumes mais altos, isso indica que está na altura de recarregar as baterias.

NOTA: A luz de carregamento LED anulará a luz LED padrão de emparelhamento.

Usar o Bluetooth com o Li-B17E7

- Sempre que o aparelho for definido para o modo Bluetooth (), o Li-B17E7 tentará ligar-se automaticamente a um dispositivo previamente emparelhado durante 3 minutos. Se não for emparelhado qualquer dispositivo, ou para emparelhar um novo dispositivo, deve seguir os passos abaixo indicados:
- Certificar que o seu dispositivo Bluetooth e o Li-B17E7 estão totalmente carregados. Ativar o dispositivo Bluetooth e ativar o modo Bluetooth (verificar em Opções ou Definições).
- Desligar o interruptor Aux/OFF () no altifalante para a posição Bluetooth (). Premir e manter premido o Botão Emparelhamento Bluetooth () durante 3 segundos. A luz LED vermelha começará a piscar rapidamente e será ouvido um toque quando o altifalante entra no modo de emparelhamento.
- "StarWarsLi-B17" deve ser exibido no seu dispositivo. Se aparecer a mensagem "Not Connected" ou similar, selecionar "StarWarsLi-B17" para ligar. Se o seu dispositivo pedir um código-passe, introduza "1234".
- Uma vez emparelhado, será emitido um toque de confirmação e o LED vermelho apagar-se-á. Em seguida, poderá transmitir áudio em sequência para o altifalante.
- Controlar o áudio Bluetooth a partir do dispositivo. Não pode esquecer-se de desligar o altifalante e o dispositivo após a utilização.
- Se no período de 3 minutos não for emparelhado qualquer dispositivo, será emitido um toque de falha, a luz vermelha ficará a piscar lentamente e o aparelho voltará para o modo em espera. Para voltar a tentar o emparelhamento, premir e manter premido o botão Emparelhamento Bluetooth () durante 3 segundos.. Se o emparelhamento não tiver êxito, "DESLIGAR" o altifalante e repetir o procedimento de emparelhamento.

NOTA: Para cancelar o modo de emparelhamento atual, premir rapidamente o Botão Emparelhamento Bluetooth () durante 1 segundo.

Atender/Terminar Chamadas

O Li-B17E7 também está equipado com a função de Alta-voz a qual estará ativa quando uma chamada está a entrar através do seu dispositivo Bluetooth ligado. Quando é recebida uma chamada no seu dispositivo, premir uma vez e ligeiramente o Botão Emparelhamento **Bluetooth/Alta-voz/Efeitos** de som no altifalante para atender a chamada. Premir e manter premido durante 2 segundos para rejeitar a chamada. Falar para o microfone durante a chamada. Para terminar a chamada, premir novamente e ligeiramente o Botão Emparelhamento **Bluetooth/Alta-voz/Efeitos** de Som.

Usar o Li-B17E7 com os Dispositivos Aux

- Ligar a ficha micro USB à tomada de Áudio/Carregamento no altifalante.
- Ligar a ficha de áudio estéreo de 3,5 mm à saída para auscultadores ou Line-out de qualquer aparelho de áudio.
- Desligar o interruptor Aux/OFF () no altifalante para a posição "Aux".
- Premir reproduzir no seu dispositivo de áudio e ajustar o respetivo volume para ouvir ao áudio.
- Quando terminar de ouvir, mover o Interruptor Aux/OFF () para a posição OFF para desligar o aparelho. Deve desligar também o seu dispositivo de áudio.

Vista Superior

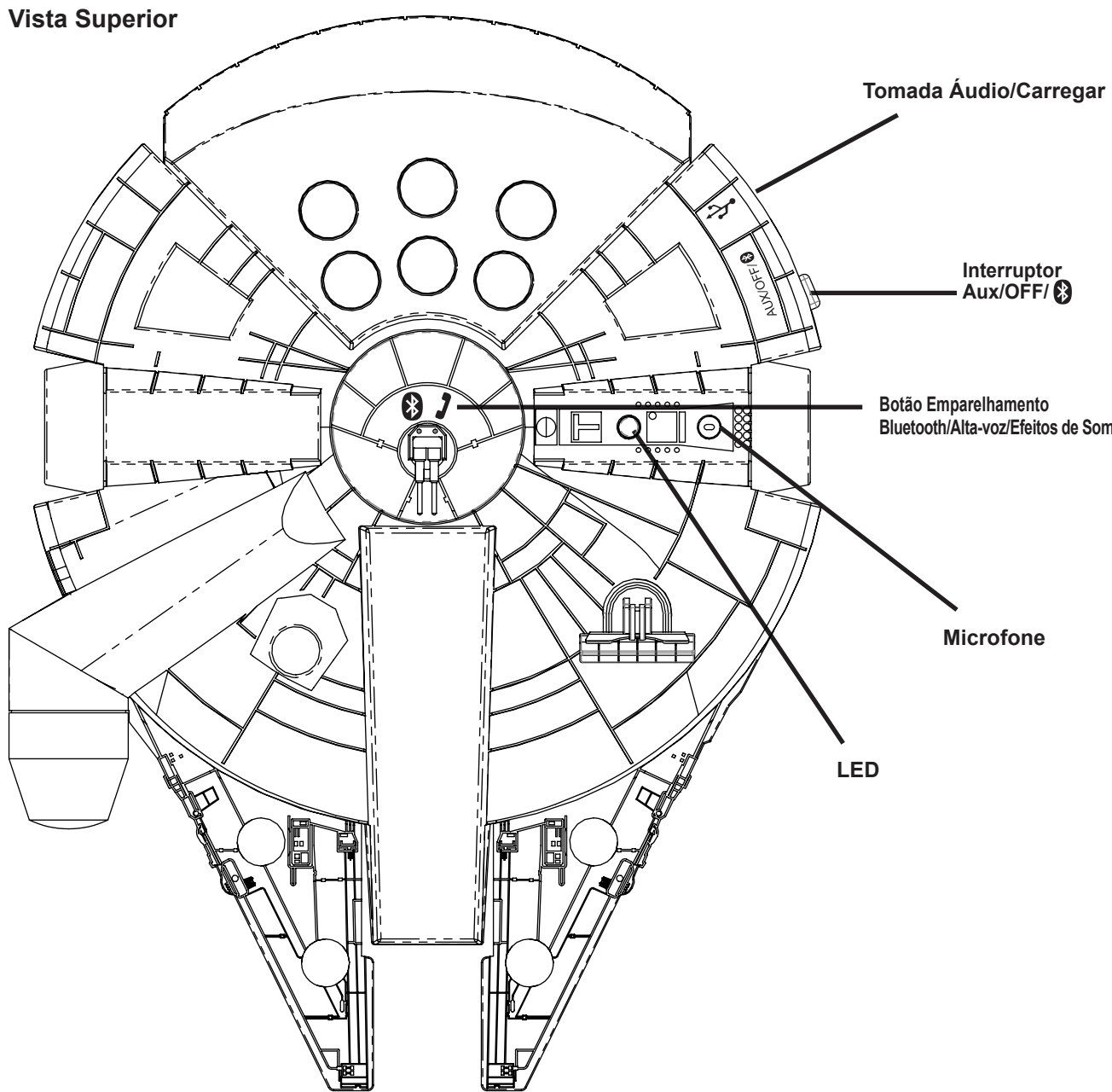

Nota: O aparelho está equipado com a função Experimenta-me. Antes de usar o aparelho, remover e eliminar o Separador Demo em plástico que se encontra no painel inferior.
Nota: O aparelho está equipado com a função Experimenta-me. Quando o aparelho está DESLIGADO, premir o Botão Emparelhamento **Bluetooth/Alta-voz/Efeitos** de Som para reproduzir/parar a música integrada.

STAR WARS

iHome

Modelo: Li-B17E7
ALTIFALANTE MILLENNIUM FALCON™

PT

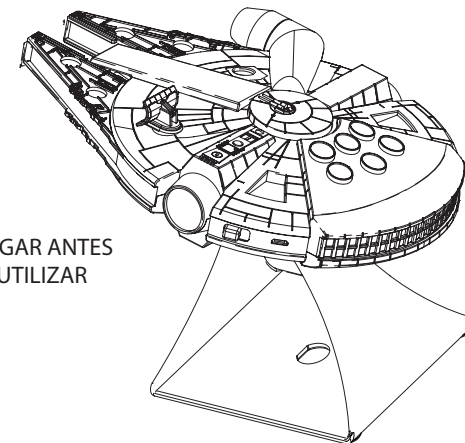

Dúvidas? Visitar www.ekids.com

BC

Este produto NÃO é um brinquedo!



Este produto leva o símbolo de classificação seletiva relativo a equipamento elétrico e eletrónico usado (WEEE). Isto significa que este produto deve ser manuseado de acordo com a Diretiva Europeia 2012/19/EU, para que possa ser reciclado ou desmontado para minimizar seu impacto no meio ambiente.

Para mais informações, entre em contacto com suas autoridades regionais ou locais.

Produtos eletrónicos não incluídos no processo de classificação seletiva são potencialmente perigosos para o meio ambiente e a saúde humana, devido à presença de substâncias perigosas.

Este dispositivo cumpre com os requisitos essenciais da Diretiva R&TTE 1999/5/EC. Foram aplicados os seguintes métodos de modo a comprovar a presunção de conformidade com os requisitos essenciais da Diretiva R&TTE 1999/5/EC.

IMPORTANTE

Ler antes de continuar

Caso tenha qualquer questão em relação ao funcionamento ou utilização deste produto, deve visitar www.ekids.com para consultar as respostas às perguntas frequentes.

Para saber mais acerca deste e de outros produtos iHome, deve visite-nos online em www.ekids.com

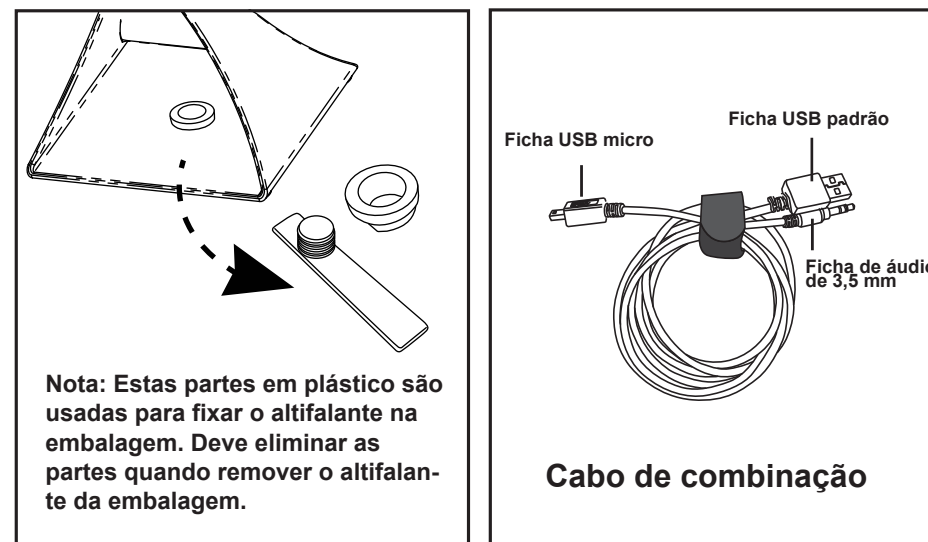

Carregar o Li-B17E7 CARREGAR ANTES DE USAR

