

# Disney FROZEN

EN

## COOL TUNES LIGHT UP BOOMBOX

Model: FR-115

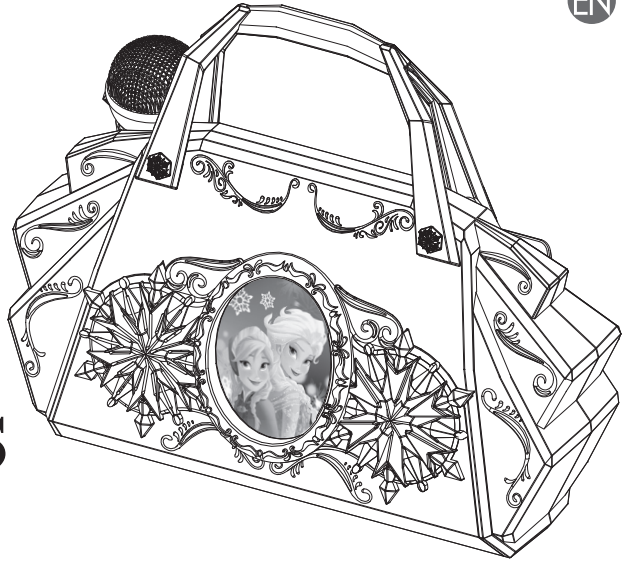

### Important Message to Consumers

Thank you for purchasing one of our top-quality electronic products. Please take a moment to read through these instructions to help you understand the safe and proper way to use this toy to extend its usability.



This product bears the selective sorting symbol for waste electrical and electronic equipment (WEEE). This means that this product must be handled pursuant to European Directive 2012/19/EU in order to be recycled or dismantled to minimize its impact on the environment.



For further information, please contact your local or regional authorities. Electronic products not included in the selective sorting process are potentially dangerous for the environment and human health due to the presence of hazardous substances.

### Installing the Batteries

1. Using a Phillips screwdriver, open the battery compartment door located on the back of the unit.
2. Insert 3 new AA (R6) batteries in the battery compartment. Make sure batteries match the + and - as indicated in the battery compartment diagram.
3. Replace battery compartment door. Do not overtighten screw.

### Battery Use Cautions and Tips for Safety & Best Performance

- Only use the recommended/supplied batteries or equivalent.
- Use alkaline batteries for longer life.
- Do not mix old and new batteries, and do not mix alkaline, carbon-zinc or rechargeable nickel-cadmium batteries.
- Insert batteries with proper polarity (+/-) as indicated.
- Remove exhausted batteries from product.
- Recharge rechargeable batteries under adult supervision.
- Do not attempt to recharge non-rechargeable batteries.
- Do not open batteries or heat them beyond normal ambient temperatures.
- To prevent battery leakage or damage remove batteries from a product if it will not be used for a month or longer.
- Use extreme caution handling leaking batteries (avoid direct contact with eyes and skin). If battery leakage comes in contact with eyes, IMMEDIATELY flush the eye with lukewarm and gently flowing water for at least 30 minutes. If skin contact occurs, wash skin with clear water for at least 15 minutes. Seek medical attention if any symptoms occur.
- Store in cool, dry, ventilated area away from hazardous or combustible material.
- Do not dispose of batteries in the household trash or fire.
- Follow applicable laws and local regulations for the disposal and transportation of batteries.

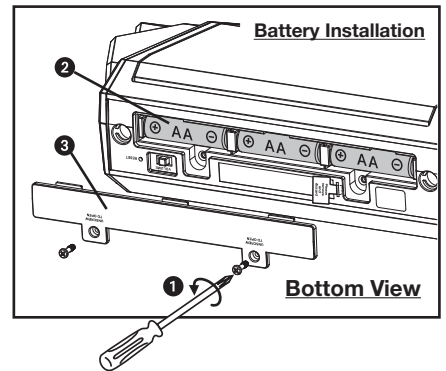

### Remove Demo Tab

The Boombox has a demo tab for in-store demonstration purposes. Make sure to remove this tab. To do so, gently pull on tab. Dispose of tab properly.

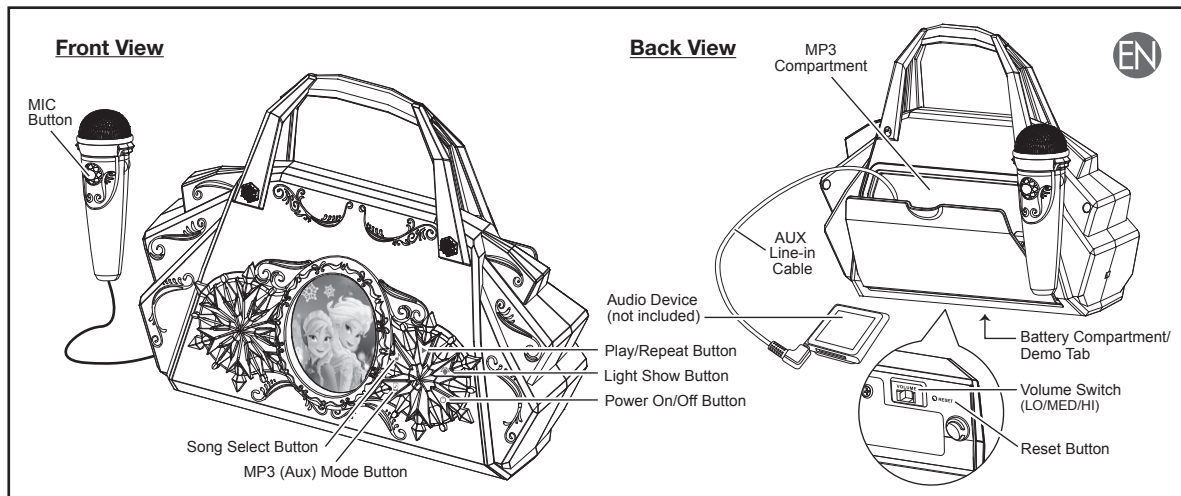

## Using the Microphone

Pull UP on the mic to release it from the post on the back of the unit. To return the mic, position it with the large hole over the post, then press downwards on the mic to secure it.

**Be relaxed and ready to sing!** Press the button on the microphone while singing or speaking. Release button to mute microphone.

**TIP:** To avoid feedback (unpleasant squealing or howling sound), do not point the mic towards the speaker.

## Power On/Power Off

1. When the unit is off, press the **Power On/Off Button** to turn the unit on.
2. You can turn off the unit at any time by pressing the **Power On/Off Button**.

## Playing a Song

1. You can select the pre-recorded song you want to sing along to by pressing the **Song Select Button** to cycle to the desired song.
2. Press the **Play/Repeat Button** to play the selected song.
3. Use the Microphone to sing along (press the **MIC Button**).
4. To repeat the same song once it finishes playing, just press the **Play/Repeat Button** again.

## Volume Switch

Move the **Volume Switch** on the back of the bottom to Low, Medium or High to adjust the song volume. The mic volume is preset and does not adjust.

## Using the AUX Line-in Cable

Use the included AUX Line-in Cable to connect an audio device such as a smartphone, MP3 player, CD player, etc., to the Boombox.

1. Connect the AUX Line-in Cable on the Boombox to the line out or headphone jack of your audio device. Press the **MP3 Mode Button**.
2. Turn on your audio device and put it in play mode.
3. Press the **MIC Button** to sing along to the song played from your MP3 player or other connected device.
4. MP3/Aux mode will automatically turn off in about 5 minutes to save power.
5. Press the **MP3 Mode Button** to activate the mode again.

## Light Show Button

Press the Light Show Button at any time to activate the flashing lights!

## Troubleshooting

- If the Boombox is experiencing distorted or fuzzy sound, check the batteries. They are most likely weak and need to be replaced with 3 brand new "AA" batteries. If the unit still does not work after changing the batteries, then take them out and make sure you have installed them properly. We recommend alkaline batteries.
- In the event of interrupted operation, use the extended wire of a paperclip or other thin tool to press in the Reset button located on the bottom of the unit.
- If the trouble persists, **DO NOT ATTEMPT TO REPAIR THE UNIT.**

## Maintenance

It is important to keep the unit as dry and clean as possible. You may clean the cabinet with a cloth or sponge moistened with mild soap and water. Do not attempt to use strong cleansers or solvents, as they may cause damage.

## Questions or Comments

For questions or comments regarding this or other ekids products, please call our toll-free number: **1-888-TOP-TOYS**  
Also visit our website: [www.ekids.com](http://www.ekids.com)

**If problems persist, please do not attempt to repair unit.**

Disney  
**FROZEN**

DK

## COOL TUNES LIGHT UP BOOMBOX

Model: FR-115

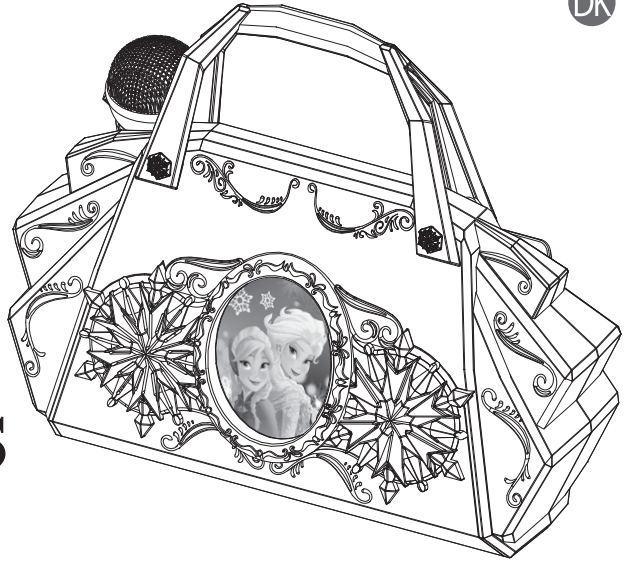

### Vigtig meddelelse til kunderne

Tak, fordi du har købt et af vores mange elektroniske produkter af topkvalitet. Brug et øjeblik på at læse disse anvisninger som hjælp til at forstå den sikre og korrekte måde at bruge dette legetøj på og øge dets anvendelighed.



Dette produkt er mærket med symbolet for affaldssortering for elektrisk og elektronisk udstyr (WEEE).

Dette betyder, at produktet skal håndteres i henhold til Det Europæiske Direktiv 2012/19/EU for at blive genanvendt eller opdelt i enkeltdele på den mest miljøforsvarlige måde.



Kontakt dine lokale eller regionale myndigheder for yderligere oplysninger.

Elektroniske produkter, der ikke affaldssorteres, er potentielt miljø- og helbredsfarlige pga. af deres indhold af potentielt skadelige materialer.

### Sådan installerer du batterierne

1. Brug en stjerneskruetrækker til at åbne dækslet til batterirummet på bagsiden af enheden.
2. Sæt 3 nye AA-batterier (R6) i batterirummet. Kontrollér, at batteriernes poler passer med + og - markeringerne på diagrammet i batterirummet.
3. Sæt låget til batterirummet på igen. Undlad at stramme skruen for meget.

### Sådan får du den bedst mulige ydelse

- Brug kun anbefalede/medfølgende batterier eller tilsvarende.
- Brug alkalinebatterier for længere levetid.
- Undlad at blande gamle og nye batterier og sæt ikke alkaliske, kulstof-zink eller genopladelige nikkel-kadmium-batterier sammen.
- Sæt batterier i med den korrekte polaritet (+/-), som angivet.
- Fjern opbrugte batterier fra produktet.
- Genoplad genopladelige batterier under opsyn af en voksen.
- Batterier, der ikke er genopladelige, må ikke oplades.
- Batterier må ikke åbnes eller opvarmes til over normal omgivelsestemperatur.
- Tag batterier ud af produktet, hvis det ikke skal anvendes i en måned eller længere, for at forhindre batterilækage eller beskadigelse.
- Vær meget forsigtig ved håndtering af batterier med lækage (undgå direkte kontakt med øjne og hud). Hvis lækage fra et batteri kommer i kontakt med et øje, skal dette STRAKS skylles med lunkent og stille flydende vand i mindst 30 minutter. Hvis der er kontakt med huden, skal denne vaskes med rent vand i mindst 15 minutter. Kontakt din læge, hvis der opstår evt. symptomer.
- Opbevar på et køligt, tørt og ventileret område og væk fra farlige eller brændbare materialer.
- Batterier må ikke bortskaffes med husholdningsaffald eller afbrændes.
- Følg relevant lovgivning og lokale regelsæt for bortskaffelse og transport af batterier.
- Batterier skal bortskaffes separat på dit lokale genbrugscenter. De må ikke bortskaffes sammen med dit husholdningsaffald.

### Fjern demo-strimmel

Boombox har en demo-tap til demonstration i butikken. Sørg for at fjerne tappen. Træk forsigtigt i tappen for at gøre dette. Bortskaf tappen korrekt.

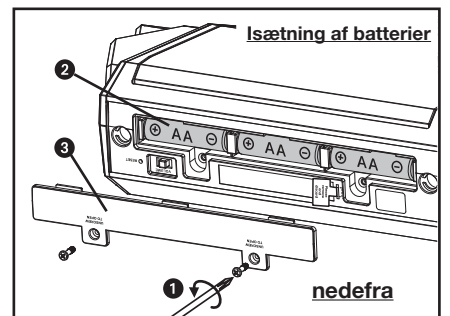

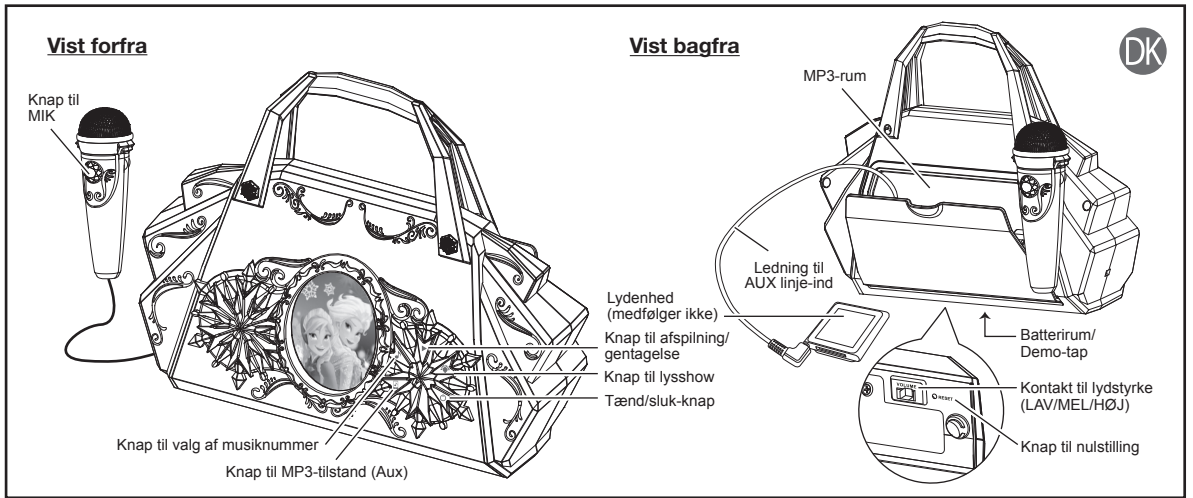

## Sådan bruger du mikrofonen

Træk OP i mikrofonen for at frigøre den fra stangen på bagsiden af enheden. Når mikrofonen skal sættes tilbage, skal du placere den med det store hul over stangen og derefter trykke ned på mikrofonen for at fastgøre den.

**Slap af og vær klar til at synge!** Tryk på knappen på mikrofonen, når du vil synge eller tale. Slip knappen for at slå mikrofonen fra.

**TIP:** For at undgå feedback (en ubehagelig pibende eller hylende lyd) må du ikke rette mikrofonen mod den, der taler.

## Tænd/sluk-knappen

1. Når enheden er slukket, skal du trykke på **tænd/sluk-knappen** for at tænde for enheden.
2. Du kan slukke enheden når som helst ved at trykke på **tænd/sluk-knappen**.

## Afspilning af musiknummer

1. Du kan afspille det indspillede musiknummer, som du vil synge med på, ved at trykke på knappen **Vælg musiknummer** og navigere til det ønskede nummer.
2. Tryk på knappen **Afspil/Gentag** for at afspille det valgte musiknummer.
3. Brug mikrofonen til at synge med på nummeret (tryk på knappen **MIK**).
4. Tryk på knappen **Afspil/Gentag** for at afspille det samme nummer igen.

## Kontakt til lydstyrke

Flyt kontakten **Volume** på bagsiden til Lav, Mellem eller Høj for at justere lydstyrken for musiknummeret. Lydstyrken for mikrofonen er forudindstillet og kan ikke justeres

## Sådan bruger du ledningen til AUX linje-ind

Brug den medfølgende ledning til AUX linje-ind for at tilslutte en lydenhed såsom en smartphone, MP3-spiller, CD-afspiller osv. til Boombox.

1. Tilslut ledningen til AUX linje-ind på Boombox til linje-ud eller stikket til hovedtelefon på din lydenhed. Tryk på knappen **MP3-tilstand**.
2. Tænd for din lydenhed, og sæt den i afspilningstilstand.
3. Tryk på knappen **MIK** for at synge med på musiknummeret, der afspilles af din MP3-afspiller eller en anden tilsluttet enhed.
4. Tilstanden MP3/Aux slukker automatisk efter ca. 5 minutter for at spare strøm.
5. Tryk på knappen **MP3-tilstand** for at aktivere tilstanden igen.

## Knap til Lysshow

Tryk på knappen til lysshowet når som helst for at tænde de blinkende lys!

## Fejlfinding

- Hvis lyden fra Boombox er forvrænget eller utydelig, skal du kontrollere batterierne. De er formentlig ved at være opbrugt og skal udskiftes med 3 helt nye AA-batterier. Hvis enheden stadig ikke virker, når batterierne er udskiftet, skal du tage batterierne ud og kontrollere, at du har sat dem korrekt i. Vi anbefaler alkaline batterier.
- Hvis enheden afbrydes, kan du bruge enden af en papirclips eller et tyndt værktøj til at trykke på knappen til Reset i bunden af enheden..
- Hvis problemet vedvarer, **MÅ DU IKKE FORSØGE AT REPARERE ENHEDEN**.

## Vedligeholdelse

Det er vigtigt, at enheden holdes så tør og ren som muligt. Du kan rengøre kassen med en klud eller svamp fugtet med lidt vand med mild sæbe. Du må ikke bruge stærke rengøringsmidler eller opløsningsmidler, da de kan beskadige enheden.

## Spørgsmål eller kommentarer

Ring til vores gratisnummer, hvis du har spørgsmål eller kommentarer til dette eller andre ekids-produkter: **+1-888-TOP-TOYS**  
Du kan også besøge vores websted: **www.ekids.com**

Hvis problemerne vedvarer, **må du ikke forsøge at reparere enheden.**

Disney  
**FROZEN**

NO

## COOL TUNES LYSENDE BOOMBOX

Modell: FR-115

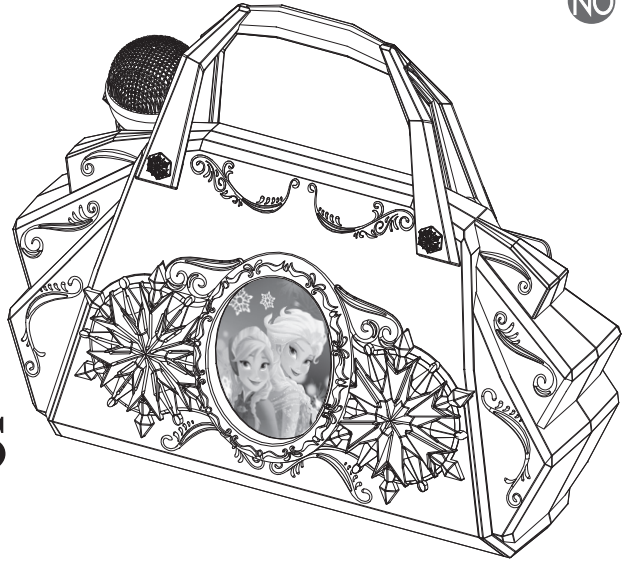

### Viktig melding til kunder

Takk for at kjøpte ett av våre mange toppkvalitets elektronikkprodukter. Vennligst bruk litt tid på å lese gjennom disse instruksene slik at du forstår hvordan dette leketøy brukes på en sikker og riktig måte for å forlenge levetiden på det.



Dette produktet har symbolet for kildesortering av elektrisk avfall og elektronisk utstyr (WEEE).

Det betyr at produktet må håndteres i henhold til EU-direktiv 2012/19/EU og resirkuleres eller demonteres for å minimere påvirkningen på miljøet.



For mer informasjon tar du kontakt med lokale eller regionale myndigheter.

Elektroniske produkter som ikke er inkludert i den selektive sorteringsprosessen er potensielt farlige for miljøet og helse på grunn av de farlige stoffene.

### Sette inn batteriene

1. Bruk en stjerneskrutrekker til å åpne batteriluken på baksiden av enheten.
2. Sett inn 3 nye AA (R6)-batterier i batteriluken. Pass på at batteriene settes inn riktig vei, i henhold til pluss- og minustegnet som vises i batteriluken.
3. Sett batteriluken på plass igjen. Stram ikke skruen for mye.

### For best mulig resultat

- Bruk bare anbefalte/medleverte batteriene eller tilsvarende.
- Bruk alkaliske batterier for lengre levetid.
- Bland ikke gamle og nye batterier, og bland ikke alkaliske, karbonsink eller og oppladbare nikkeldadmium-batterier.
- Sett inn batteriene med riktig polaritet (+/-) som vist.
- Tomme batterier må tas ut av produktet.
- Oppladbare batterier må lades under oppsyn av en voksen.
- Prøv ikke å lade opp ikke-oppladbare batterier.
- Åpne ikke batterier og varm dem ikke opp til mer enn vanlig omgivelsestemperatur.
- For å unngå at batteriene begynner å lekke eller bli skadet, fjernes batteriene fra et produkt hvis det ikke skal brukes på en måned eller lengre.
- Vær svært forsiktig når du berører batterier (unngå direkte kontakt med øyne og hud). Hvis batterilekkasje kommer i kontakt med øyer, må du UMIDDELBART skylle øyet med lunkent vann med lavt trykk, i minst 30 minutter. Hvis det oppstår hudkontakt, må huden vaskes med rent vann i minst 15 minutter. Oppsøk legehjelp dersom symptomer oppstår.
- Lagre på et kaldt, tørt og ventilert sted, på avstand fra farlige og brennbare materialer.
- Kast ikke batteriene i restavfall eller i flammer.
- Følg gjeldende lover og lokale vedtekter angående kasting og transport av batterier.
- Batteriene må kastes separat på et lokalt resirkuleringscenter. Kast dem ikke sammen med vanlig restavfall.

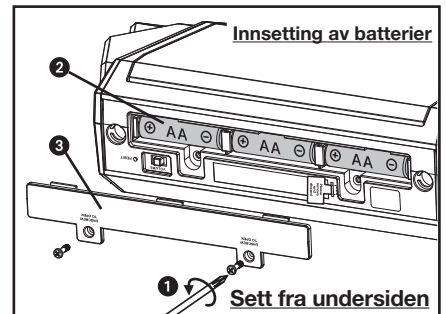

### Fjern demoflik

Det er festet en demonstrasjonslapp på Boombox-enheten, denne brukes til produktdemonstrasjoner i butikken. Sørg for at du fjerner denne lappen. Lappen fjernes ved å trekke i den forsiktig. Kast lappen i en søppelkasse.

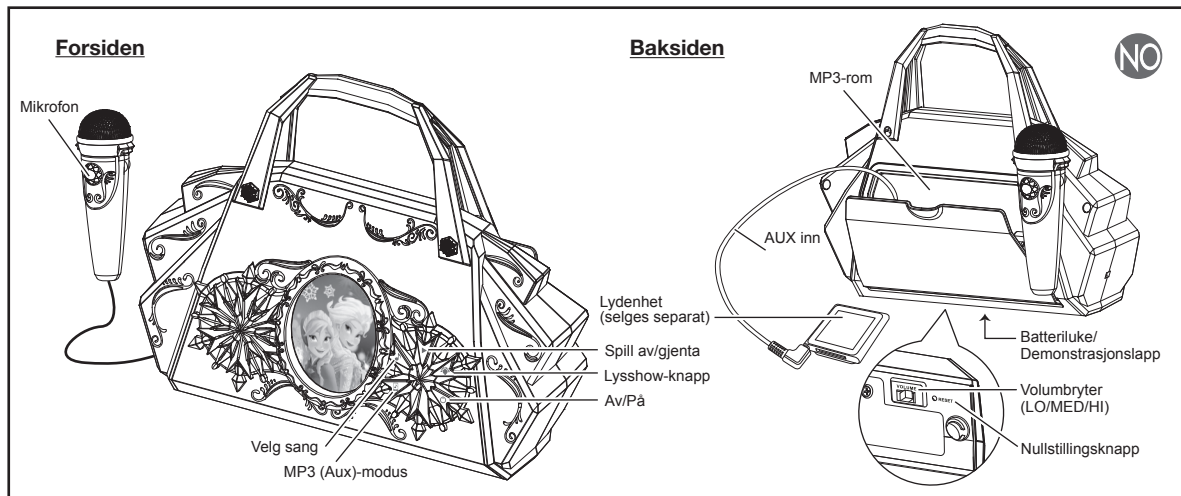

## Bruke mikrofonen

Løft mikrofonen opp for å løsne den fra festet på baksiden av enheten. For å sette på plass mikrofonen igjen holder du den med det store hullet over tappen og trykker mikrofonen ned for å feste den.

**Slapp av, og gjør deg klar til å syng!** Trykk på knappen på mikrofonen mens du synger eller snakker. Slipp knappen for å slutte å ta opp lyd med mikrofonen.

**TIPS:** For å unngå feedback (ubehagelig pipende/hylende lyd) må du ikke peke mikrofonen mot høyttaleren.

## Skru av/på

1. Når enheten er av, trykker du på **Av/På**-knappen for å skru enheten på.
2. Du kan skru enheten av når som helst med **Av/På**-knappen.

## Spille av en sang

1. Du kan velge hvilken forhåndsinnstilt sang du vil syng med til ved å trykke på **sangvalg**-knappen for å bla til den ønskede sangen.
2. Trykk på **spill av/gjenta**-knappen for å spille av ønsket sang.
3. Bruk mikrofonen til å syng med (trykk på **MIC**-knappen).
4. Trykk på spill **av/gjenta**-knappen en gang til for å gjenta samme sang når sangen er ferdig.

## Volumbryter

Beveg **Volume** -bryteren nederst på baksiden til Low (lavt), Medium eller High (høyt) for å justere volumet. Mikrofonvolumet er forhåndsinnstilt og justeres ikke.

## Bruke AUX inn-ledningen

Bruk AUX inn-ledningen som følger med til å koble en lydenhet, som for eksempel en smarttelefon, MP3-spiller eller CD-spiller, til Boombox-enheten.

1. Koble AUX inn-ledningen på Boombox-enheten til line out- eller hodetelefonkontakten på lydenheten din. Trykk på **MP3-modus**-knappen.
2. Skru på lydenheten og start avspillingen.
3. Trykk på **mikrofonknappen** for å syng med til sangen som spilles av fra MP3-spilleren eller en annen tilkoblet enhet.
4. MP3/Aux-modus vil automatisk skrus av om omtrent 5 minutter for å spare strøm.
5. Trykk på **MP3-modus**-knappen for å aktivere modusen igjen.

## Lysshow-knapp

Trykk på lysshow-knappen når som helst for å aktivere de blinkende lysene!

## Feilsøking

- Sjekk batteriene hvis lyden fra Boombox-enheten er forvrengt eller dårlig. Sannsynligvis er batteriene utladet og må byttes ut med 3 nye AA-batterier. Hvis enheten likevel ikke virker etter å ha byttet batteriene, må du ta dem ut og sjekke at du satte dem inn riktig vei. Vi anbefaler å bruke alkaliske batterier.
- Hvis produktet slutter å fungere kan du bruke en bøyd binders eller annet tynt verktøy til å trykke inn Reset-knappen på undersiden av enheten.
- Selv om problemene vedvarer må du **ALDRI PRØVE Å REPARERE ENHETEN SELV**.

## Vedlikehold

Det er viktig at enheten holdes så tørr og ren som mulig. Du kan rengjøre kabinettet med en klut eller svamp som er fuktet med mild såpe og vann. Bruk aldri sterke rengjøringsmidler eller løsemidler, da disse kan skade enheten.

## Spørsmål og kommentarer

Hvis du har spørsmål eller kommentarer om dette eller andre av produktene til ekids, kan du ringe dette nummeret (i USA): **1-888-TOP-TOYS**. Du kan også besøke nettstedet vårt: **www.ekids.com**  
Hvis problemene vedvarer, må du aldri prøve å reparere enheten selv.

Disney  
**FROZEN**

SE

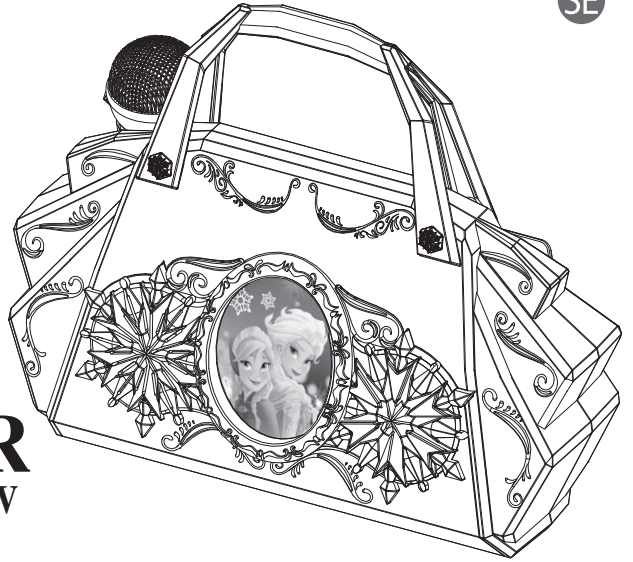

# COOLA LÅTAR BOOMBOX MED LJUSSHOW

Modell: FR-115

## Viktigt meddelande till kunder

Tack för att du köpt en av våra många elektroniska toppkvalitetsprodukter. Ta dig tid att läsa igenom dessa anvisningar för att du ska förstå hur du använder denna leksak på ett säkert och lämpligt sätt för att förlänga dess användbarhet.



Denna produkt bär symbolen för avfallssortering av elektriskt och elektroniskt avfall (WEEE).

Detta innebär att produkten måste hanteras i enlighet med EU-direktivet 2012/19/EU för att återvinnas eller demonteras för att minimera dess påverkan på miljön.



För mer information, kontakta dina lokala eller regionala myndigheter.

Elektriska produkter som inte är inkluderade i processen för avfallssortering är potentiellt skadliga för miljön och människors hälsa p.g.a. närvaron av skadliga substanser.

## Installera batterier

1. Använd en stjärnskruvmejsel för att öppna batterifacket som sitter på enhetens baksida.
2. Sätt i 3 nya AA-batterier (R6) i batterifacket. Se till att batteriernas + och - poler överensstämmer med diagrammet i batterifacket.
3. Sätt tillbaka batteriluckan. Dra inte åt skruven för hårt.

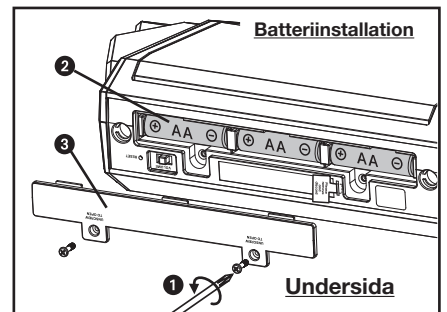

## För bästa möjliga prestanda

- Använd endast de rekommenderade/medföljande batterierna eller motsvarande.
- Använd alkaliska batterier för längre livslängd.
- Blanda inte gamla och nya batterier, och blanda inte alkaliska, kol-zink eller laddningsbara nickel-kadmiumbatterier.
- Sätt i batterierna med rätt polaritet (+/-) såsom anges.
- Ta ut batterierna ur produkten när de är urladdade.
- Laddningsbara batterier ska laddas under en vuxens överinseende.
- Försök inte att ladda om icke-laddningsbara batterier.
- Öppna inte batterierna och värm inte upp dem över normal omgivningstemperatur.
- För att förhindra att batterierna läcker eller skadas, ta ur batterierna ur produkten om den inte används på en månad eller längre.
- Var mycket försiktig när du hanterar läckande batterier (undvik kontakt med ögon och hud). Om batterivätska kommer i kontakt med ögonen, skölj OMEDELBART med ljummet långsamt rinnande vatten i minst 30 minuter. Om den kommer i kontakt med huden, skölj med rent vatten i minst 15 minuter. Sök medicinsk vård om några symtom uppstår.
- Förvara på en sval, torr och ventilerad plats på avstånd från skadliga eller lättantändliga material.
- Kasta inte batterierna i hushållsavfall eller eld.
- Följ gällande lagar och lokala regler för kassering och transport av batterier.
- Batterier måste kastas separat på din lokala återvinningsstation. Kasta dem inte tillsammans med ditt hushållsavfall.

## Ta bort demofliken

Boombox har en demoflik för demonstration i butik. Ta bort denna flik. Dra försiktigt i fliken för att ta bort den.

Kassera fliken på rätt sätt.

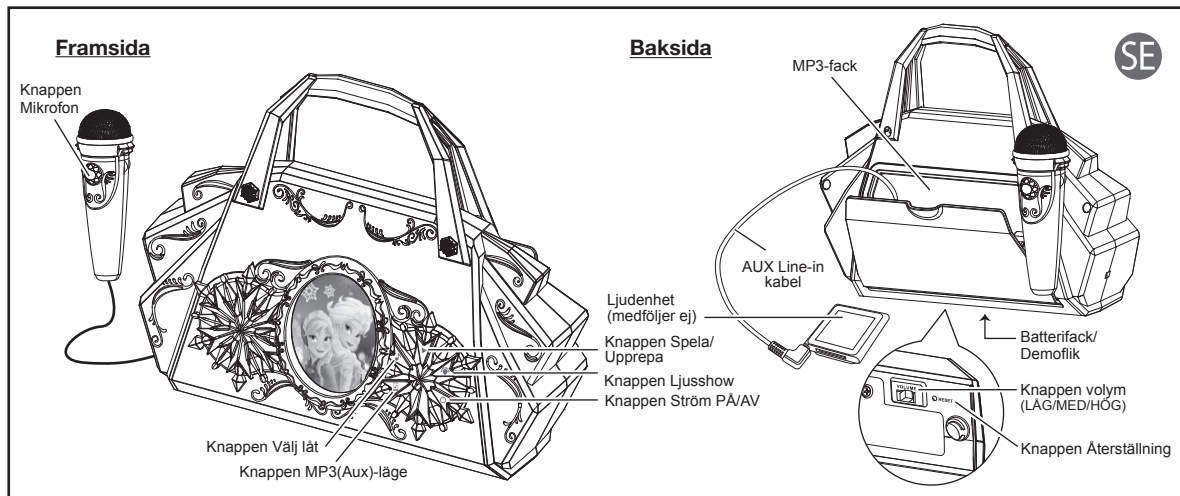

## Använda mikrofonen

Dra mikrofonen UPPÅT för att lossa den från hållaren på enhetens baksida. För att sätta tillbaka mikrofonen, placera den med det stora hålet över hållaren och tryck sedan mikrofonen nedåt för att fästa den.

**Slappna av och gör dig redo att sjunga!** Tryck in knappen på mikrofonen medan du sjunger eller talar. Släpp knappen för att tysta mikrofonen.

**TIPS:** För att förhindra återkoppling (obehagliga pip eller tjutande ljud), rikta inte mikrofonen mot högtalaren.

## Ström PÅ/AV

1. När enheten är avstängd, tryck på knappen **Ström PÅ/AV** för att slå på enheten.
2. Du kan stänga av enheten genom att trycka ner knappen **Ström PÅ/AV**.

## Spela en låt

1. Du kan välja den förinspelade låten som du vill sjunga med till genom att trycka in knappen **Väjlåt** för att bläddra till önskad låt.
2. Tryck in knappen **Spela/Upprepa** för att spela önskad låt.
3. Använd mikrofonen för att sjunga med (tryck på knappen **Mikrofon**).
4. För att upprepa samma låt när den spelats klart, tryck på knappen **Spela/Upprepa** igen.

## Knappen Volume

Skjut knappen **Volume** på enhetens baksida till Lo (låg), Med (med) eller Hi (hög) för att justera låtvolymen. Mikrofonvolymen är förinställd och går inte att justera.

## Använda AUX Line-in kabeln

Använd den medföljande AUX Line-in kabeln för att ansluta en ljudenhet såsom en smarttelefon, MP3-spelare, CD-spelare osv, till Boombox.

1. Anslut AUX Line-in kabeln på Boombox till Line-out eller hörlursuttaget på din ljudenhet. Tryck på knappen **MP3-läge**.
2. Slå på din ljudenhet och sätt den i uppspelningsläge.
3. Tryck in knappen **Mikrofon** för att sjunga med till låten från din MP3-spelare eller övrig ansluten enhet.
4. MP3/AUX-läget stängs automatiskt av efter 5 minuter för att spara ström.
5. Tryck in knappen **MP3-läge** för att aktivera läget igen.

## Knappen Ljusshow

Tryck på knappen Ljusshow för att aktivera blinkande ljus!

## Felsökning

- Om du upplever förvrängt eller brusigt ljud från din Boombox, kontrollera batterierna. De behöver troligtvis ersättas med 3 nya "AA"-batterier. Om enheten fortfarande inte fungerar efter batteribyten, ta ut dem och säkerställ att du installerat dem korrekt. Alkaliska batterier rekommenderas.
- I händelse av avbruten drift, använd ett utsträckt gem eller annat tunt verktyg för att trycka in knappen Reset som sitter på enhetens baksida.
- Om problemet kvarstår, **FÖRSÖK INTE REPARERA ENHETEN**.

## Skötsel

Det är viktigt att säkerställa att produkten är så torr och ren som möjligt. Du kan rengöra utsidan med en trasa eller fuktad svamp med mild tvål och vatten. Använd inte slipande rengöringsmedel eller lösningsmedel då den kan skada enheten.

## Frågor eller kommentarer

För frågor eller kommentarer gällande denna eller övriga eKids-produkter, ring vårt gratisnummer: **1-888-TOP-TOYS**  
Besök även vår webbplats: **www.ekids.com**

**Om problemet kvarstår, försök inte reparera enheten**



Disney  
**FROZEN**

FI

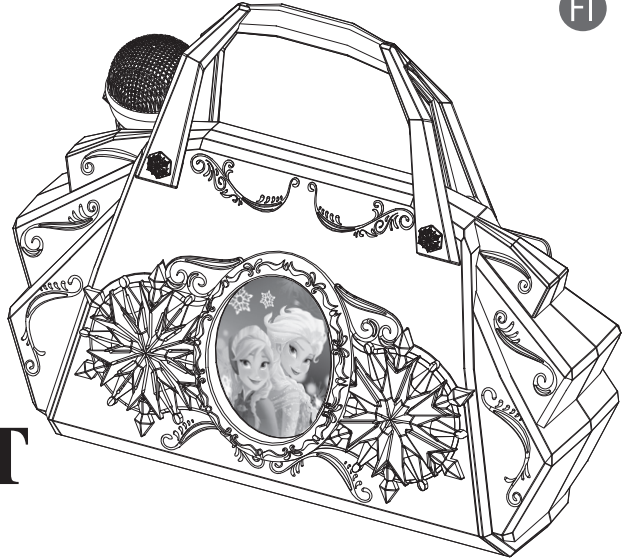

# UPEAT ÄÄNET BOOMBOX VALOILLA

Malli: FR-115

## Tärkeä viesti asiakkaille

Kiitos, kun ostit yhden monista huippulaadukkaista elektroniikkatuotteistamme. Varaa hetki aikaa näiden ohjeiden lukemiseen, jotta ymmärrät paremmin turvallisen ja oikean tavan käyttää tätä lelua, mikä parantaa sen käytettävyyttä.



Tässä tuotteessa on sähkö- ja elektroniikkalaiteromun (SER) valikoivan lajittelun merkki.

Se tarkoittaa sitä, että tuotetta on käsiteltävä Euroopan parlamentin ja neuvoston direktiivin 2012/19/EU mukaisesti, jotta se voidaan kierrättää tai purkaa niin, että sen ympäristövaikutukset ovat mahdollisimman vähäiset.



Voit pyytää lisätietoa paikallisilta tai alueellisilta viranomaisilta.

Elektroniikkatuotteet, joita ei lajitella valikoidusti, voivat olla vaarallisia ympäristölle ja ihmisten terveydelle niiden sisältämien vaarallisten aineiden vuoksi.

## Paristojen asettaminen

1. Avaa laitteen takana olevan paristolokeron kansi käyttäen ristipääruuvitaltaa.
2. Aseta 3 uutta AA (R6) -paristoa paristolokeroon. Varmista, että paristojen + ja - vastaavat paristolokeron merkintöjä.
3. Sulje paristolokeron kansi. Älä ylikiristä ruuvia.

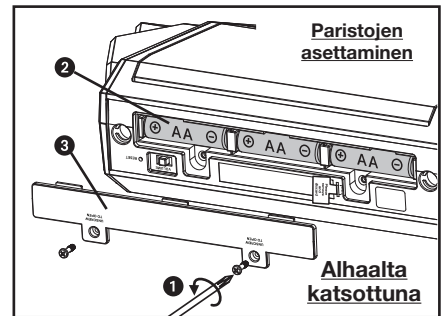

## Parhaan suorituskyvyn takaamiseksi

- Käytä vain suositeltuja tai mukana toimitettuja paristoja tai niitä vastaavia.
- Käytä pidempään kestäviä alkaliparistoja.
- Älä sekoita keskenään uusia ja vanhoja paristoja tai alkaliparistoja, sinkki-hiiliparistoja ja ladattavia nikkeli-kadmium-akkuparistoja.
- Aseta paristot niin, että niiden navat (+/-) ovat kuvan osoittamalla tavalla.
- Poista tyhjät paristot tuotteesta.
- Lataa ladattavat akkuparistot aikuisen valvonnassa.
- Älä yritä ladata ei-ladattavia paristoja.
- Älä avaa paristoja tai lämmitä niitä tavallista ympäristön lämpötilaa kuumemmiksi.
- Estä paristojen vuotaminen tai vioittuminen poistamalla ne laitteesta, mikäli laitetta ei käytetä vähintään kuukauteen.
- Käsittele vuotavia paristoja erittäin varoen (vältä suoraa kosketusta silmien ja ihon kanssa). Jos paristosta vuotanut aine joutuu kosketuksiin silmän kanssa, huuhtelee silmää VÄLITTÖMÄSTI haalealla ja kevyesti juoksevalla vedellä vähintään 30 minuutin ajan. Jos ainetta joutuu iholle, pese ihoa puhtaalla vedellä vähintään 15 minuutin ajan. Hakeudu lääkärin hoitoon, jos oireita ilmaantuu.
- Säilytä viileässä, kuivassa ja hyvin tuuletetussa paikassa kaukana vaarallisista tai tulenaroista aineista.
- Älä hävitä paristoja kotitalousjätteen mukana tai polttamalla.
- Noudata paristojen hävittämisessä ja kuljettamisessa sovellettavia paikallisia lakeja ja määräyksiä.
- Paristot tulee toimittaa erikseen paikalliseen kierrätyspisteeseen. Älä hävitä niitä kotitalousjätteen mukana.

## Poista esittelytilaliuska

Boombox-laitteessa on demo-kieleke myymälän esittelytarkoituksiin. Muista poistaa tämä kieleke. Tee se kielekkeestä varovasti vetämällä. Hävitä kieleke asianmukaisesti.

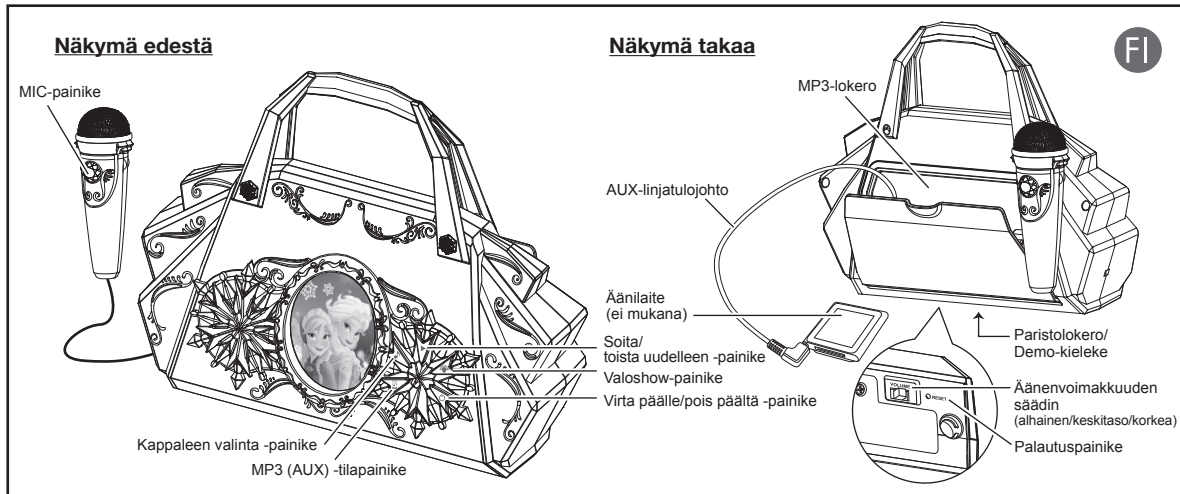

## Mikrofonin käyttäminen

Vedä mikrofonia ylöspäin, jotta vapautat sen laitteen takana olevasta kiinnikkeestä. Palauta mikrofoni takaisin asettamalla se kiinnikkeeseen isoon reikään ja painamalla alaspäin.

**Ole rentona ja aloita laulaminen!** Pidä mikrofonin painiketta painettuna laulaessasi tai puhuessasi. Vapauttamalla painikkeen mykistät mikrofonin.

**VIHJE:** Voit välttää häiriöäänet (epämiellyttävän vinkunan tai ulinan), kun et osoita mikrofonilla kohti kaiutinta.

## Virta päälle/virta pois

1. Kun laite on pois päältä, voit kytkeä sen päälle painamalla **Virta päälle/pois** -painiketta.
2. Voit kytkeä laitteen pois päältä milloin tahansa painamalla **Virta päälle/pois** -painiketta.

## Kappaleen soittaminen

1. Voit valita esitallennetun kappaleen, jonka mukaan haluat laulaa painamalla **Kappaleen valinta** -painiketta, kunnes löydät haluamasi kappaleen.
2. Soita valittu kappale painamalla **Soita/toista uudelleen** -painiketta.
3. Käytä mikrofonia mukana laulamiseksi (paina **MIC**-painiketta).
4. Voit toistaa juuri päättyneen kappaleen uudelleen painamalla **Soita/toista uudelleen** -painiketta toistamiseen.

## Äänenvoimakkuuden säädin

Voit säätää kappaleen äänenvoimakkuutta siirtämällä pohjassa olevan **Volume**-säätimen asentoon Alhainen, Keskitaso tai Korkea. Mikrofonin äänenvoimakkuus on esiasetettu, eikä sitä voi säätää.

## AUX-linjatulojohdon käyttäminen

Mukana tulevalla AUX-linjatulojohdolla voit yhdistää äänilaitteen, kuten älypuhelimien, MP3-soittimen, CD-soittimen jne. Boombox-laitteeseen.

1. Yhdistä Boombox-laitteen AUX-linjatulojohto äänilaitteen linjalähtöön tai kuulokeliitäntään. Paina **MP3-tila** -painiketta.
2. Kytke äänilaite päälle ja soittotilaan.
3. Painamalla **MIC**-painiketta voit laulaa MP3-soittimesta tai muusta yhdistetystä laitteesta tulevan kappaleen mukana.
4. MP3/AUX-tila kytkeytyy automaattisesti pois päältä noin 5 minuutin kuluttua virran säästämiseksi.
5. Aktivoi tila uudelleen painamalla **MP3-tila** -painiketta toistamiseen.

## Valoshow-painike

Voit aktivoida vilkkuvat valot milloin tahansa painamalla Valoshow-painiketta!

## Vianmääritys

- Jos Boombox-laitteen äänessä on häiriöitä tai se kohisee, tarkista paristot. Ne ovat todennäköisesti heikot ja ne täytyy vaihtaa 3 uuteen AA-paristoon. Jos laite ei toimi paristojen vaihdon jälkeenkään, poista paristot ja varmista, että asennat ne oikeinpäin. Suosittelemme alkaparistoja.
- Mikäli laitteen toiminta keskeytyy, käytä paperiliittimen kärkeä tai muuta ohutta välinettä ja paina laitteen pohjassa olevaa **Reset** -painiketta.
- Jos ongelma jatkuu, **ÄLÄ YRITÄ KORJATA LAITETTA ITSE.**

## Huolto

Laite on tärkeä pitää mahdollisimman kuivana ja puhtaana. Voit puhdistaa kotelon miedolla saippuavedellä kostutetulla liinalla tai sienellä. Älä käytä voimakkaita puhdistusaineita tai liuottimia, sillä ne voivat aiheuttaa vaurioita.

## Kysymykset tai kommentit

Jos sinulla on kysyttävää tai kommentoitavaa tästä tai muista ekids-tuotteista, voit soittaa maksuttomaan numeroomme: **1-888-TOP-TOYS** Käy myös verkkosivuillamme: [www.ekids.com](http://www.ekids.com)

Jos ongelma jatkuu, älä yritä korjata laitetta itse.